

LA SARDINA MANUAL

lomography

INDEX

Instructions	<u>4</u>
Bedienungsanleitung	<u>9</u>
Mode d'emploi	<u>15</u>
Manual de instrucciones	<u>21</u>
Manuale d'istruzioni	<u>26</u>
Manual de Instruções	<u>31</u>
使用說明書 (香港 繁體中文)	<u>36</u>
使用說明書 (台灣 繁體中文)	<u>40</u>
La Sardina 的使用說明書	<u>44</u>
라 사르디나 사용 설명서	<u>48</u>
取扱説明書	<u>52</u>
คู่มือการใช้งาน	<u>56</u>
Инструкция по эксплуатации	<u>60</u>

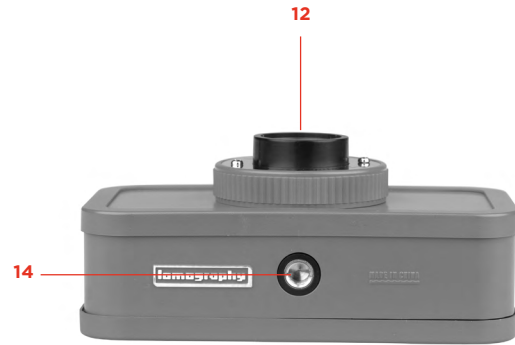
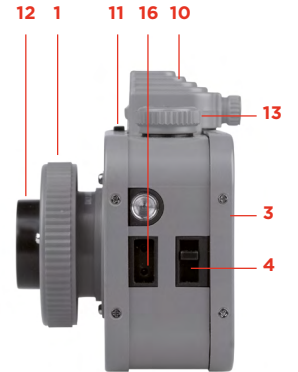
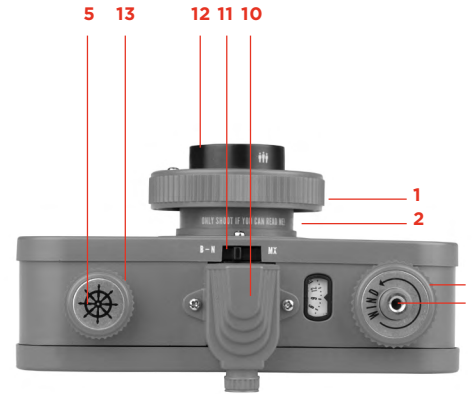
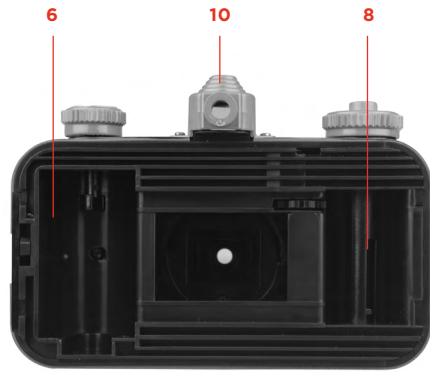
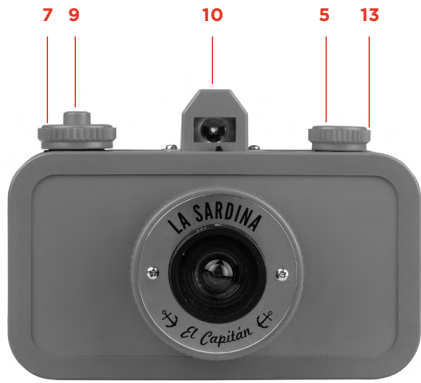

La Sardina Camera

- 1 lens board
- 2 lens tube
- 3 back door
- 4 little tab
- 5 rewinding knob
- 6 take-up spool
- 7 advance knob
- 8 film slit
- 9 shutter
- 10 viewfinder
- 11 N/B/MX switch
- 12 focusing tube
- 13 rewinding wheel
- 14 tripod thread

Fritz the Blitz Flash

- 15 flash locking screw
- 16 flash locking socket
- 17 flash micro contact
- 18 battery door
- 19 flash mode switch
- 20 LED light

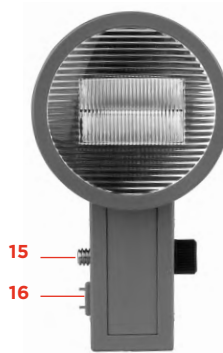
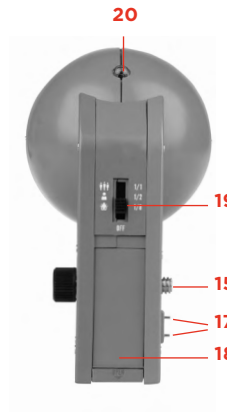

So you've got your La Sardina, a roll of 35 mm film and now you're ready to jump out into the world to shoot some pictures? Well, if you can bottle up all that excitement just long enough to browse through this easy-to-read manual - we can guarantee that you'll get the most out of your new analogue best friend!

Loading Your Film

With a roll of 35 mm film at hand, follow these instructions to load your camera properly:

- Remove the camera's back door by pressing down the little tab on the left side of the camera (looking from the back of the camera) and carefully lift the back door off.
- Pull the rewinding knob (the left one) upwards, insert a fresh roll of film into the chamber, then push the rewinding knob back down again. This should lock your film into place.
- You will see the take-up spool on the right side of the chamber. Turn the advance knob (the right one) to find the film slit. Guide your film into the slit whilst making sure that the sprockets (the holes on the film) are catching onto the perforation teeth you can see on the tiny wheel (this will make sure that your film is safely in place). Turn the advancing knob anti-clockwise to make sure your film is firmly wrapped around the spool. You should see the film spooling on the taking spool smoothly.
- Reattach the backdoor of the camera and make sure it is securely closed.
- Press the shutter once and then turn the advancing wheel anti-clockwise to advance the film until it stops. Repeat this twice to advance the film that was exposed while loading.

Now, try to contain your excitement! Take a deep breath. In. Out. Right, you're just about ready to start shooting your incredible Lomographic adventures with your La Sardina!

Achieving the Perfect Settings

Before you start shooting, you may want to take a quick look at the shutter speed and focus settings. This way, you can be sure that you'll achieve the best possible results when you shoot!

Setting the Shutter Speed:

- If you take a quick look just in front of the viewfinder, you will see a small switch marked N/B/MX. You can choose between N (Normal) and B (Bulb) mode by simply flicking the switch left or right.
- You should use the N mode when you are shooting in sunny conditions. N stands for “Normal, 1/100 second”.
- You should use the B mode when you are shooting indoors or in situations where the light is not so great. B stands for “Bulb Shutter” and in this mode, the shutter will stay open for as long as you hold down the shutter release button.

Setting the Focusing Settings

- If you’re going to be shooting group photos or landscape scenes (any distance between 1 m – infinity), just twist the focusing tube clockwise all the way. You should see a ∞ symbol above the focusing tube.
- If you’re going to be shooting close-up objects or a self-portrait (any distance between 0.6 m – 1 m), just twist the focusing tube anti-clockwise all the way. You should see the * symbol above the focusing tube.

Taking Pictures

After you’ve successfully loaded your film and adjusted your camera’s settings, it’s finally time to start shooting!

- To take pictures, just press the shutter all the way down. It’s that easy!
- Once you’ve taken a shot, simply turn the advancing wheel anti-clockwise until you feel it stop. Now you’re ready for your next shot!

Rewinding and Reloading with Film

When you can't advance the film any further, you'll know that it's time to rewind and reload!

- Simply turn the rewinding wheel clockwise until you hear a "click" sound. The rewinding wheel should then start to feel much looser and this means your film is now completely rewound.
- Reload your La Sardina with a brand new roll of film and carry on shooting!

FOR LA SARDINA CAMERA + FLASH PACKAGES ONLY:

Your La Sardina comes with an attachment for the powerful Fritz the Blitz, so don't forget to make the most of it! Using the Fritz the Blitz with the La Sardina gives your photo an additional light source, which can make your shots appear much more vivid!

Attaching and Detaching the Fritz the Blitz Flash







- You will see the Flash Locking Screw on the right side of the Fritz the Blitz. Just match the screw with the Flash Locking Socket and the Flash Micro Contact on the camera. Now turn the Flash Locking Screw until the flash is securely fixed to the camera.
- To remove the Fritz the Blitz, simply unscrew the Flash Locking Screw and detach it.

Inserting the Battery

- Open the battery door on the back of the flash by pulling the battery compartment door downwards. Now insert a new CR123A (3V) battery while making sure to match the symbols up correctly and then close the door again.
- Switch the flash on by sliding the switch to the chosen flash setting. You will see that the button lights up when the flash is on. The button lights up red when it's charging and will turn green when it's ready to fire.
- The button also doubles up as a test fire button. You can press it any time you want to test the flash. Try it now!

- To turn off the flash, slide the switch to the off setting.
- The Fritz the Blitz flash will switch off automatically after 3 minutes of not being used in order to save battery power.

Setting the Level of your Fritz the Blitz Flash

- If you look at the back of your Fritz the Blitz flash, you'll see these three symbols: , , and . These distances are all in relation to an ISO 100 film at f/8.
- Set to  when you are shooting group photos or far-away objects (up to 1.6 m)
- Set to  when you are shooting portraits (up to 1.2 m)
- Set to  when you are shooting close-up objects. (0.6 m)

Multiple Exposures

Taking multiple exposures is an incredibly easy technique and one that really follows the creative spirit of Lomography! That's why there was absolutely no way we'd have allowed your La Sardina to be missing this function. Here's how to use it:

- If you look at the N/B switch that's located just in front of the viewfinder, you'll also see that an MX switch has been integrated into it too.
- To make some incredible multiple exposures, simply shoot your first image and don't advance the film. Now push the MX switch to the right, cock the shutter, and you're ready to shoot your second image!
- You can keep repeating the above for unlimited multiple exposures!

Shooting Tips

- For best results, use ISO 100 film when you're shooting in bright sunshine and use a more versatile ISO 400 film for a range of all different situations.
- Remember to set your La Sardina to "N" mode in sunlight and to "B" when the light is low.

- Think of the Fritz the Blitz Flash as a close friend of the La Sardina! Why not try using them together in all different situations and certainly don't be afraid to use it during the day.
- Color filters are always guaranteed to produce some surprises, so give them a go!

Troubleshooting

Q: I got my developed film back but everything is blank!

A: Always make sure that your film is properly loaded, being careful to follow the instructions in the manual. Oh, don't forget to remove the lens cap before you start shooting!

Q: I got my film back but so many of the pictures seem really murky and it's hard to see anything.

A: If you are shooting indoors or when the light is low, just flick your La Sardina camera into 'B' mode and remember to use a Fritz the Blitz Flash (if you have one) whenever you can!

Q: The flash seems too strong in my photos!

A: If you are using a Fritz the Blitz Flash with your La Sardina, remember to adjust the settings according to the distance icons. If you are using an ISO 400 film or above, then try attaching a light diffuser to the flash!

Q: Help! As I started to rewind the camera, the film snapped!

A: Try to load the broken film into an empty roll whilst holding it in a dark bag or seek help from your friendly lab technician. Remember, when you rewind the film you should always rewind in a clockwise direction.

Du hältst also deine La Sardina und einen 35mm-Film in Händen und kannst es gar nicht mehr erwarten damit loszulegen? Wenn du noch kurz Geduld hast, erfährst du hier im Schnelldurchlauf, wie du das Beste aus deiner neuen analogen Begleiterin herausholen kannst!

Einlegen des Films

Schnappe dir einen 35 mm-Film und lege ihn wie folgt in deine Kamera ein:

- Drücke den kleinen Hebel links auf der Kamera (von hinten betrachtet) nach unten und nimm die hintere Kameraabdeckung vorsichtig ab.
- Ziehe den Rückspulknopf (den linken) nach oben; lege eine neue Filmrolle auf dieser Seite der Kammer ein und drücke dann den Rückspulknopf wieder nach unten. So sollte dein Film an Ort und Stelle sitzen.
- Auf der rechten Seite der Kammer siehst du die Filmaufwickelspule. Drehe das Filmtransportrad (das rechte), um den Filmschlitz zu finden. Führe den Film in den Schlitz ein und achte dabei darauf, dass die Filmperforationen in die Zacken auf dem kleinen Rad einrasten (so sitzt dein Film ordentlich). Drehe das Filmtransportrad gegen den Uhrzeigersinn, damit sich dein Film fest um die Spule wickelt. Der Film sollte sich problemlos um die Aufwickelspule winden.
- Setze die hintere Abdeckung wieder auf die Kamera auf und schließe sie gut.
- Drücke einmal auf den Auslöser und drehe dann das Filmtransportrad gegen den Uhrzeigersinn, um den Film so lang vorzuspulen, bis er stoppt. Wiederhole das zwei Mal, um den belichteten Film weiterzubewegen.

Noch kurz Geduld! Tief einatmen und ausatmen. Gut so. Gleich kannst du dich mit deiner La Sardina ins Abenteuer stürzen!

Auf die richtige Einstellung kommt es an

Bevor es zur Sache geht, solltest du noch kurz einen Blick auf die Belichtungszeit- und Fokuseinstellungen werfen. So erzielst du garantiert die besten Ergebnisse!

Einstellen der Belichtungszeit:

- Wenn du kurz einen Blick auf den Bereich vor dem Bildsucher wirfst, siehst du einen kleinen Schalter, der mit den Abkürzungen N/B/MX markiert ist. Du kannst einfach zwischen den Modi N (Normal) und B (Bulb) hin und her wechseln, indem du den Schalter nach links oder rechts bewegst.
- Benutze den N-Modus für Aufnahmen in sonniger Umgebung. N steht für „Normal, 1/100 Sekunde“.
- Benutze den B-Modus für Innenaufnahmen oder bei schlechten Lichtverhältnissen. B steht für „Bulb“, also Glühbirne, was bedeutet, dass in diesem Modus die Blende so lange offen bleibt, wie du den Verschlussauslöser drückst.

Einstellen des Fokus:

- Für Gruppenfotos oder Landschaftsaufnahmen (eine Distanz zwischen 1 m – unendlich) drehe einfach den Fokustubus im Uhrzeigersinn bis zum Anschlag. Du solltest das Symbol über dem Fokustubus sehen.
- Für Nahaufnahmen oder Selbstporträts (eine Distanz zwischen 0,6 m – 1 m) drehe einfach den Fokustubus gegen den Uhrzeigersinn ganz durch. Du solltest das Symbol über dem Fokustubus sehen.

Fotografieren

Nachdem du den Film ordnungsgemäß eingelegt und die Kameraeinstellungen gewählt hast, kann es nun endlich losgehen!

- Um ein Foto zu machen, drücke einfach den Auslöser ganz nach unten. Leichter geht's nicht!
- Wenn du ein Bild gemacht hast, drehe einfach das Filmtransportrad gegen den Uhrzeigersinn, bis du einen Widerstand spürst. Nun kannst du dein nächstes Foto machen.

Zurückspulen und Wechseln des Films

Wenn sich der Film nicht mehr weiter bewegen lässt, ist es an der Zeit, den Film zurückzuspulen und auszuwechseln!

- Drehe einfach das Rückspulrad im Uhrzeigersinn, bis du ein Klicken hörst. Das Rückspulrad sollte sich dann viel lockerer drehen, was bedeutet, dass dein Film nun ganz zurückgespult ist.
- Lege eine brandneue Filmrolle in deine La Sardina ein und schon kann's weitergehen!

NUR FÜR LA SARDINA + FLASH PACKUNGEN

Zu deiner La Sardina gehört der leistungsstarke Fritz the Blitz, nimm also ruhig seine Dienste in Anspruch! Das Blitzgerät sorgt für eine zusätzliche Beleuchtung deiner Aufnahme, sodass deine Fotos viel lebendiger wirken!

Montieren des La Sardina-Blitzes

- Auf der rechten Seite des Fritz the Blitz befindet sich eine Feststellschraube für den Blitz. Füge die Schraube mit jener des Blitzsockels und des Blitzmikrokontakts auf der Kamera zusammen. Jetzt musst du die Feststellschraube drehen, bis sie sicher an der Kamera fixiert ist.
- Um den Fritz the Blitz abzunehmen, einfach die Feststellschraube drehen und abnehmen.

Einlegen der Batterie

- Öffne die Batterieklappe auf der Rückseite des Blitzes, indem du die Klappe der Batteriekammer nach unten ziehst. Lege nun die neue CR123A (3V) Batterie ein – achte darauf, dass die Symbole auf der richtigen Seite liegen und schließe die Klappe wieder.
- Schalte den Blitz ein, indem du den Schalter auf die gewünschte Blitzeinstellung schiebst. Du wirst sehen, dass die Taste leuchtet, wenn der Blitz eingeschaltet ist. Die Taste leuchtet rot, wenn der Blitz aufgeladen wird, und grün, wenn er bereit ist zum Auslösen.
- Der Schalter dient auch zum Testen. Du kannst ihn jederzeit drücken, um zu sehen, ob der Blitz funktioniert. Probier es gleich aus!
- Um den Blitz auszuschalten, schiebe den Schalter in die Off-Position.
- Um Batterie zu sparen, schaltet sich der Blitz automatisch nach 3 Minuten ab, wenn er nicht benutzt wird.

Einstellen des Blitzes

- Wenn du auf die Rückseite des Fritz the Blitz schaust, siehst du drei Symbole: , und , . Diese Distanzen beziehen sich auf einen ISO 100 Film bei f/8.
- Stelle ☼ ein, wenn du Gruppenfotos machst oder entferntere Objekte fotografierst (bis zu 1.6 m)
- Stelle ♀ für Portraitfotos ein (bis zu 1.2 m)
- Stelle ♂ ein, wenn du Nahaufnahmen machst (0.6 m)

Mehrfachbelichtungen

Mehrfachbelichtungen sind eine ganz einfache Technik und aus der Lomographie nicht wegzudenken! Deshalb durfte diese Funktion auch keinesfalls auf deiner La Sardina fehlen. Und so geht's:

- Vor dem Bildsucher findest du neben der Markierung N/B auch die Markierung MX.
- Für umwerfende Mehrfachbelichtungen machst du einfach ein erstes Foto und spulst den Film nicht weiter. Nun schiebst du den Schalter nach rechts auf MX, spannst den Verschluss und schon kannst du ein zweites Foto schießen!
- Diesen Vorgang kannst du beliebig oft wiederholen!

Tipps und Tricks

- Die besten Ergebnisse erzielst du mit einem ISO 100-Film bei strahlendem Sonnenschein und einem ISO 400-Film in allen anderen möglichen Situationen.
- Vergiss nicht, deine La Sardina bei Sonnenschein auf „N“ und bei schlechten Lichtverhältnissen auf „B“ zu stellen.
- Fritz the Blitz ist dir stets gern zu Diensten. Lasse ihn also in allen erdenklichen Situationen zum Einsatz kommen und traue dich ruhig einmal, ihn auch tagsüber zu benutzen.
- Farbfilter sind immer für eine Überraschung gut, also gib ihnen eine Chance!

Problembehandlung

F: Ich habe meinen entwickelten Film vom Labor zurück bekommen, aber nichts ist drauf zu sehen!

A: Achte immer darauf, dass dein Film richtig eingelegt ist, so wie es in der Bedienungsanleitung beschrieben ist. Oh, und vergiss nicht den Objektivdeckel zu entfernen bevor du deine Fotos schießt!

F: Ich habe meine Fotos aus dem Labor bekommen, doch viele von ihnen wirken ziemlich dunkel und man kann kaum etwas darauf erkennen.

A: Bei Innenaufnahmen oder schlechten Lichtverhältnissen solltest du deine La Sardina auf den „B“-Modus stellen – und vergiss nicht, so oft wie möglich den Fritz the Blitz Flash zu benutzen!

F: Das Blitzlicht wirkt zu stark auf meinen Fotos!

A: Vergiss nicht, die Fritz the Blitz Einstellungen auf die Entfernungssymbole abzustimmen. Wenn du einen ISO 400-Film oder darüber verwendest, versuche doch einfach einmal, den Diffusor auf den Blitz aufzusetzen!

F: Hilfe! Beim Zurückspulen des Films ist der Film gerissen!

A: Versuche den gerissenen Film in einer dunklen Tasche in eine leere Filmrolle zu geben oder hole dir Rat beim Fotofachhändler deines Vertrauens. Und nicht vergessen: Beim Zurückspulen des Films immer im Uhrzeigersinn drehen.

Vous êtes maintenant en possession de votre La Sardina, d'une pellicule de 35 mm, et vous vous apprêtez à sauter à pieds joints dans le monde réel pour prendre quelques photos? Bien, si vous pouviez juste contenir toute cette excitation juste assez longtemps en vue de parcourir ce livret d'utilisation très simple à lire - nous pouvons alors vous garantir que vous tirerez rapidement et simplement le meilleur de votre nouvel meilleur ami !

Charger la pellicule

Veillez suivre les instructions suivantes, avec une pellicule de 35 mm à portée de main, afin de charger correctement votre appareil photo:

- Retirez la porte arrière de votre appareil photo en appuyant vers le bas sur le petit onglet qui se situe à gauche du boîtier (en regardant depuis le dos de l'appareil) et faites ainsi coulisser la porte avec soin.
- Retirez la manivelle de rembobinage (celle à gauche) en la tirant vers le haut ; insérez une nouvelle pellicule de film dans cette partie de la chambre noire, puis appuyez sur la manivelle pour la remettre en place. Ceci a pour effet de maintenir votre pellicule à la bonne place.
- Vous verrez la bobine d'entraînement sur la droite de la chambre noire; tournez le bouton d'avancement (celui de droite) afin de trouver la fente de la pellicule. Guidez votre pellicule dans la fente en vous assurant que la partie crantée (les perforations sur la pellicule) s'emboîte avec les dents de perforation qui se situent sur la toute petite roue (ce qui assurera la bonne mise en place de votre pellicule). Tournez le bouton d'avancement dans le sens inverse des aiguilles d'une montre afin d'être certain que la pellicule est solidement arrimée autour de la bobine d'entraînement. La pellicule devrait alors s'enrouler sans encombre et doucement autour de la bobine.
- Remettez la porte arrière en place sur le boîtier et assurez-vous qu'elle soit bien fermée.
- Appuyez une fois sur le déclencheur, et tournez ensuite la roue d'avancement dans le sens inverse des aiguilles d'une montre afin de faire avancer la pellicule jusqu'à l'arrêt. Répétez

cette opération deux fois afin de faire défiler la partie exposée de la pellicule quand vous la chargez.

- Essayez de contenir votre excitation. Prenez une longue inspiration. Inspirez, expirez ! Très bien, vous êtes maintenant paré pour commencer à prendre d'incroyables clichés Lomographiques à l'aide de votre La Sardina !

Avoir les meilleurs réglages

Avant de shooter, vous devrez regarder rapidement les réglages de la vitesse d'obturation et de la mise au point. De cette façon, vous serez sûr d'atteindre les meilleurs résultats possibles quand vous appuyez sur le déclencheur !

Réglages de la vitesse d'obturation:

- Si vous regardez rapidement juste en face du viseur, vous apercevrez un petit interrupteur marqué N/B/MX. Vous avez le choix entre les modes N (Normal) et B (Bulb) en positionnant simplement l'interrupteur sur la gauche ou sur la droite.
- Il est recommandé d'utiliser le mode N lorsque que les conditions d'ensoleillement sont bonnes pour prendre des photos. Le N correspond ainsi au mode «Normal, 1/100 de seconde».
- À l'opposé, il est recommandé d'utiliser le mode B lorsque les conditions d'éclairage ne sont pas optimales ou lorsque que vous photographiez en intérieur. Le B correspond ainsi au mode «objectif Bulb», et dans cette configuration, l'objectif restera ouvert aussi longtemps que vous appuyez sur le bouton du déclencheur.

Réglages de la mise au point

- Si vous souhaitez prendre des photos groupées ou des scènes de paysage (n'importe quelle distance entre 1m-infinité), il vous suffit simplement de tourner à fond le tube de l'objectif dans le sens des aiguilles d'une montre. Vous apercevrez alors un symbole au dessus du tube de la mise au point.

- Si, au contraire, vous souhaitez photographier des objets en gros plan ou des portraits (n'importe quelle distance entre 0,6m-1m), il vous suffit simplement de tourner à fond le tube de l'objectif dans le sens inverse des aiguilles d'une montre. Vous apercevrez alors un symbole au dessus du tube de la mise au point.

Prendre des photos

Après avoir introduit la pellicule et vu les réglages de l'appareil, il est maintenant grand temps de commencer à prendre de vraies photos !

- Afin de prendre des photos, il suffit d'appuyer sur le déclencheur. Et oui, c'est si simple que cela !
- Après avoir pris une photo, tournez simplement la roue d'avancement, dans le sens inverse des aiguilles d'une montre, jusqu'à ce que vous ayez l'impression que celle-ci s'arrête., Vous êtes désormais prêt pour la prochaine prise !

Rembobiner et recharger la pellicule

Quand il n'est plus possible de faire avancer la pellicule, vous saurez alors qu'il est temps de rembobiner et d'en mettre en place une nouvelle !

- Faites tourner simplement la roue d'avancement dans le sens des aiguilles d'une montre jusqu'à entendre un «click». La roue d'avancement sera alors beaucoup plus molle, et cela signifie également que votre pellicule est maintenant complètement rembobinée.
- Rechargez votre La Sardina avec une toute nouvelle pellicule et continuez de shooter !

POUR LA SARDINA CAMERA + FLASH UNIQUEMENT

Votre appareil photo La Sardina est livré avec le flash Fritz the Blitz. La Sardina et le Fritz the Blitz offrent à vos photos une nouvelle source de lumière, qui rendra les couleurs de vos clichés encore plus vives !

Monter et démonter le flash Fritz the Blitz



- La vis permettant de fixer le flash au boîtier se situe sur la droite du Fritz the Blitz 2.0. Il vous suffit simplement de faire correspondre la vis au pas de vis situé sur l'appareil photo et vous assurer que le micro contact est établi. Tournez maintenant la vis du flash jusqu'à ce que celui-ci soit solidement fixé au boîtier de l'appareil photo.
- Pour démonter le Fritz the Blitz, dévissez la vis du flash et détachez-le de l'appareil.

Insérer la batterie

- Ouvrez la trappe de la batterie qui se situe au dos du flash en tirant la porte du compartiment de la batterie vers le bas. Insérez maintenant une nouvelle batterie de type CR123A (3V) en vous assurant de respecter correctement les symboles de charge, puis refermez la trappe.
- Allumez le flash en coulisant le bouton se trouvant sur le flash. Le bouton s'allume quand le flash est activé. Vous verrez une lumière rouge quand le flash se charge qui deviendra verte quand il est prêt à être déclenché.
- Ce témoin lumineux sert également pour tester le flash. Il vous suffit de le presser pour le tester. Essayez pour voir !
- Pour éteindre le flash, coulissez le bouton sur off.
- Le flash Fritz the Blitz s'éteindra automatiquement après 3 minutes de non utilisation. Cela permet d'économiser la batterie.

Régler le mode de votre flash

Si vous regardez au dos de votre Fritz the Blitz, vous apercevrez les trois symboles suivants: ,  et . Ces distances sont toutes en relation avec une pellicule ISO 100 à f/8.

- Utilisez le réglage  quand vous effectuez des photos de groupe ou de sujets au loin (jusqu'à 1.6m).
 - Utilisez le réglage  quand vous photographiez des portraits (jusqu'à 1.2 m).
 - Utilisez le réglage  quand vous photographiez des sujets proches (0.6 m).
-

Expositions multiples

Rien de plus facile que de maîtriser la technique des expositions multiples grâce à votre appareil photo. C'est également la technique qui reflète le plus l'esprit créatif Lomography! C'est pourquoi il n'y a absolument aucune raison pour que votre La Sardina ne dispose de cette fonctionnalité. Et voici comment l'utiliser :

- Si vous regardez l'interrupteur N/B qui est situé juste en face du viseur, vous verrez qu'un bouton MX a également été intégré à celui-ci.
- Pour prendre d'incroyables expositions multiples, il vous suffit simplement de prendre votre première photo et de ne pas faire avancer la pellicule. Poussez maintenant le bouton MX vers la droite, armez le déclencheur, et vous êtes déjà prêt à prendre une deuxième photo !
- Vous pouvez répéter l'opération autant de fois que vous le souhaitez pour obtenir des expositions multiples illimitées !

Quelques conseils

- Pour de meilleurs résultats, utilisez une pellicule ISO 100 lorsque que les conditions de luminosité sont optimales, et à l'inverse une pellicule ISO400 pour toutes les autres

situations moins favorables et à temps variable.

- N'oubliez pas de régler votre La Sardina sur le mode «N» par temps ensoleillé et sur le mode «B» quand la luminosité est faible.
- Considérez le flash La Sardina comme un ami proche ! Pourquoi ne pas essayer de l'utiliser dans toutes sortes de situations différentes et surtout, n'ayez pas peur de le faire fonctionner même durant la journée.
- Les filtres de couleurs sont toujours partants pour produire de bonnes surprises, alors donnez-leur une chance !

Problèmes de prises de vue

Q: J'ai fait développer ma pellicule mais il n'y a rien dessus !

R: Il faut toujours s'assurer que le film soit bien chargé et bien suivre les instructions du manuel. Et sinon, n'oubliez pas de retirer le cache de l'objectif avant de shooter !

Q: JJ'ai fait développer ma pellicule mais la plupart des photos sont troubles voire floues et il est difficile de discerner quelque chose.

R: Si vous prenez des photos en intérieur ou bien si la luminosité est faible, veuillez positionner le réglage de votre La Sardina sur le mode 'B' et n'oubliez pas d'utiliser le flash Fritz the Blitz aussi souvent que nécessaire !

Q: Le flash semble être trop puissant sur mes photos !

R: N'oubliez pas d'ajuster les réglages sur votre flash La Sardina à l'aide des symboles de distance. Si vous utilisez une pellicule ISO 400 ou plus, essayez d'ajouter un diffuseur de lumière au flash !

Q: À l'aide ! Quand j'ai commencé à rembobiner la pellicule, celle-ci s'est cassée !

R: Essayez de charger le film de la pellicule cassé dans une pellicule vide en le maintenant à l'abri de la lumière dans un sac opaque par exemple. Ou bien n'hésitez pas à demander de l'aide à votre super technicien de laboratoire. Gardez bien à l'esprit que quand vous rembobinez la pellicule, cela doit toujours s'effectuer dans le sens des aiguilles d'une montre.

¿Así que tienes tu La Sardina, tu rollo de 35 mm y estás listo para salir a hacer fotografías? Bueno, si puedes aguantar tu ansia lo suficiente como para leer este súper fácil manual te garantizamos que aprenderás casi todo de tu nueva mejor amiga analógica.

Cargar la Película

Con tu rollo de 35 mm en la mano, sigue estas instrucciones para colocarlo adecuadamente:

- Quita la tapa trasera de la cámara apretando la pequeña lengüeta que está en el lado izquierdo de la cámara (mirando la cámara por detrás).
- Tira la palanca de rebobinado (el de la izquierda) hacia arriba; mete el carrete dentro de la cámara y baja la palanca de rebobinado de nuevo. Esto debería dejar el carrete puesto es lugar
- Deberías ver el carrete receptor a la derecha; gira la palanca de avance (la de la derecha) hasta encontrar la rendija para la película. Introduce la película por la rendija mientras te aseguras de que los agujeros de la película se enganchan en la rueda dentada (esto es para estar seguros de que el carrete está bien puesto y la película también). Gira la palanca de avance en el sentido contrario a las agujas del reloj para asegurarte de que tu película se enrolla firmemente alrededor de la bobina. Deberías ver como se rebobina sin problemas.
- Vuelve a poner la tapa trasera de la cámara y asegúrate de que está bien cerrada.
- Aprieta el botón del disparador una vez y luego gira la rueda de avance en el sentido contrario a las agujas del reloj para avanzar la película hasta que pare. Repite esto dos veces para pasar la película expuesta durante la carga del carrete.

Intenta contener tu emoción. Respira profundamente. Inhala, exhala. Listo, ya estás preparado para salir a fotografiar y vivir increíbles aventuras Lomográficas con tu La Sardina.

Cómo Conseguir la Configuración Perfecta

Antes de empezar a tomar fotografías, quizás te interese dar un rápido vistazo para conocer las configuraciones de la velocidad del obturador y del enfoque. De esta manera podrás estar seguro de que conoces los mejores resultados para tus fotos.

Configurar la Velocidad del Obturador:

- Si miras justo en frente del visor, verás una pequeña palanca que marca N / B / MX. Puedes elegir entre el modo N (normal) o B (bulb) poniendo la palanca a la izquierda o a la derecha.
- Deberías usar el modo N cuando estés haciendo fotos con sol. N significa “normal, 1/100 segundo”.
- Deberías usar el modo B cuando estés haciendo fotos en interiores o en situaciones donde no haya mucha luz. B significa “obturador con ajuste B”, y en esta posición el obturador permanecerá abierto mientras estés apretando el botón del disparador

Configurar el enfoque

- Si vas a hacer fotos de grupo o de paisajes (cualquier distancia entre 1 m – infinito) sólo tienes que girar el objetivo en el sentido de las agujas del reloj. Deberías ver un icono en el objetivo.
- Si vas a hacer primeros planos o autorretratos (cualquier distancia entre 0.6 m – 1 m), gira el objetivo en el sentido contrario a las agujas del reloj. Deberías ver el icono en el objetivo.

Hacer fotos

Después de que hayas puesto el carrete y ajustado la configuración de la cámara, estás listo para hacer fotos.

- Para hacer fotos, presiona el botón disparador. Sí, es así de fácil.
- Una vez que hayas hecho una foto, gira la rueda de avance en el sentido contrario a las agujas del reloj hasta que sientas que para. Así estás listo para hacer otra foto.

Rebobinar y Revelar el Carrete

- Cuando notes que el carrete no avanza más, ha llegado la hora de rebobinar y revelarlo.
- Da vueltas a la palanca de rebobinado en el sentido de las agujas del reloj hasta que escuches un “clic”. Rebobinar debería ser a partir de entonces mucho más ligero y fácil. Esto significa que el carrete ya se ha rebobinado completamente.
- Cambia el carrete de tu Sardina por uno nuevo... ¡y sigue haciendo fotos!

Solo para La Sardina Camera + Flash

Tu La Sardina viene con un precioso y potente flash Fritz the Blitz, así que no te olvides de él. Usar el flash de Fritz the Blitz le da a tus fotografías una fuente extra de luz, por lo que puede hacer que tus fotos sean mucho más vívidas.

Poner y quitar el flash Fritz the Blitz

- Verás el tornillo de bloqueo en el lado derecho del flash. Empalma el tornillo con el zócalo del flash y con el Flash Micro Contact de la cámara. Ahora gira el tornillo de bloqueo del flash hasta que el flash esté bien fijado a la cámara.
- Para quitar el flash Fritz the Blitz, simplemente desenrosca el tornillo de bloqueo del flash y sepáralo.





Poner las pilas

- Abre la tapa de la pila en la parte posterior del flash tirando hacia abajo. Inserta ahora una nueva pila CR123A (3V) mientras te aseguras que coincida con los símbolos de forma correcta, y después cierra la tapa de nuevo.
- Activa el flash deslizando la leva hasta el ajuste de flash elegido. El botón se ilumina cuando el flash está activado. El botón se ilumina en rojo cuando se está cargando y se vuelve verde cuando está listo para disparar.
- La luz también funciona como disparo de prueba. Puedes presionar en cualquier

momento para probar el flash. ¡Prueba ahora!

- Para apagar el flash, mueve la leva a la posición off.
- Para ahorrar batería, el flash Fritz the Blitz se apagará automáticamente transcurridos 3 minutos cuando no se utilice.

Configurar el Nivel de tu Flash

- Si observas la parte posterior de tu flash Fritz the Blitz, verás estos tres símbolos: ,  y . Estas distancias se refieren a una película ISO 100 a f/8.
 - Usa la posición para fotos de grupo o de objetos muy lejanos (hasta 1,6 m)
 - Usa la posición  para retratos (hasta 1,2 m)
 - Usa la posición para objetos en primer plano (0,6 m)
-

Exposiciones múltiples

Hacer exposiciones múltiples es una técnica muy fácil y divertida, la cual está en el espíritu creativo de Lomography. Y por esto no habríamos permitido de ninguna manera que tu La Sardina no dispusiese de esta función. Esto es todo lo que necesitas saber sobre ella:

- Si miras la palanca N/B que está situada enfrente del visor, verás que la palanca MX ha sido integrada también ahí.
- Para hacer alguna de esas increíbles exposiciones múltiples sólo tienes que tomar una primera foto y no avanzar la película. Luego mueves la palanca MX a la derecha, abres el obturador, y ya estás listo para tomar tu segunda fotografía.
- Puedes seguir haciendo esto todas las veces que quieras. ¡Las exposiciones múltiples son ilimitadas!

Consejos para Disparar

- Para unos mejores resultados, usa una película de ISO 100 cuando estés haciendo fotos

con sol y usa un ISO 400, que es más versátil, para situaciones diferentes.

- Recuerda poner tu La Sardina en el modo “N” cuando estés con luz del sol y “B” cuando haya poca luz.
- Piensa en La Sardina como en una gran amiga. ¿Por qué no intentas usarla en cualquier tipo de situación? No te asuste usarla durante el día.
- Los filtros de colores están garantizados para causarte alguna sorpresa, así que dales caña.

Problemas

P: ¡He revelado mi película y el negativo está transparente!

R: Siempre asegúrate que la película esté cargada correctamente, teniendo cuidado de seguir las instrucciones del manual. ¡Y no olvides quitar la tapa de la lente antes de comenzar a disparar!

P: He revelado mi carrete pero algunas fotos se ven muy oscuras o es imposible distinguir nada.

R: Si estás haciendo fotos de interior o cuando hay poca luz, pon tu cámara en el modo “B” y recuerda usar el flash de La Sardina siempre que puedas.

P: El flash está muy fuerte en mis fotos.

R: No te olvides de ajustar la configuración de tu flash La Sardina de acuerdo a los iconos de distancia. Si estás usando un ISO 400 o mayor, intenta usar un difusor de luz con el flash.

P: ¡Socorro! Cuando he empezado a rebobinar el carrete, la película se ha roto.

R: Intenta cargar la película rota en un carrete vacío dentro de una bolsa oscura o pídele ayuda a tu amable técnico de laboratorio. Recuerda que cuando rebobines un carrete lo has de hacer siempre en el sentido de las agujas del reloj.

Hai a portata di mano la tua fotocamera La Sardina, un rullino da 35mm e sei pronto ad avventurarti nel mondo per scattare fantastiche fotografie? Se riesci a contenere l'entusiasmo per il tempo necessario a leggere questo semplice manuale, ti garantiamo che riuscirai ad ottenere il meglio dalla tua nuova amica analogica!

Caricare la pellicola

Procurati un rullino 35 mm e segui le istruzioni seguenti per caricarlo correttamente:

- Per aprire lo sportellino posteriore della fotocamera, premi verso il basso la linguetta presente sul lato sinistro della fotocamera (guardandola da dietro) e rimuovi con attenzione lo sportellino posteriore.
 - Tira verso l'alto la manopola di riavvolgimento (sul lato superiore della fotocamera a sinistra); inserisci un rullino nuovo nell'apposito alloggiamento e poi premi la manopola di riavvolgimento per bloccare il rullino in posizione.
 - Il rocchetto ricevitore si trova a destra dell'alloggiamento. Ruota la manopola di avanzamento (a destra) per trovare la fessura per la pellicola. Inserisci la pellicola nella fessura assicurandoti che i fori di trascinamento della pellicola si aggancino alla ruota dentata e che essa sia collocata fermamente. Ruota la manopola di avanzamento in senso antiorario per accertarti che la pellicola sia ben posizionata attorno al rocchetto e che si avvolga senza problemi.
 - Ricolloca lo sportellino posteriore sulla fotocamera e chiudilo.
 - Premi una volta il pulsante di scatto e poi fai avanzare la pellicola girando la rotella apposita in senso antiorario finché non si arresta. Ripeti l'operazione due volte per far avanzare i fotogrammi esposti caricando la pellicola.
- Cerca di tenere a freno l'emozione e fai un sospiro profondo. Sì, sei quasi pronto a cominciare le tue incredibili avventure Lomografiche con La Sardina!

Le Impostazioni Ottimali

Per essere sicuro di ottenere risultati eccellenti, dai un'occhiata alle impostazioni del tempo di esposizione e della messa a fuoco prima di cominciare a scattare.

Impostare il tempo di esposizione

- Accanto al mirino noterai una levetta con le diciture N/B/MX. Basta spostare la levetta verso sinistra o verso destra per selezionare la modalità N (normale) o B (bulb).
- Utilizza la modalità N quando scatti alla luce del sole. N sta per “normale, 1/100 di secondo”.
- Utilizza la modalità B quando scatti all'interno o con luce scarsa. B sta per “otturatore bulb” e in questa modalità l'otturatore rimarrà aperto finché terrai premuto il pulsante di scatto.

Impostare la messa a fuoco

- Se hai intenzione di scattare foto di gruppo o panorami (a qualsiasi distanza da 1m a infinito), ruota completamente la messa a fuoco in senso antiorario. Vedrai il simbolo corrispondente sulla messa a fuoco.
- Se hai intenzione di scattare fotografie ravvicinate di oggetti o autoritratti (a qualsiasi distanza compresa tra 0,6 m e 1 m), ruota completamente la messa a fuoco in senso antiorario. Vedrai il simbolo corrispondente sulla messa a fuoco.

Come Scattare Fotografie

Dopo aver caricato la pellicola e selezionato le impostazioni della fotocamera, è arrivato il momento di cominciare a fotografare!

- Fotografare è facilissimo, basta premere il pulsante di scatto fino in fondo.
- Dopo aver scattato, gira in senso antiorario la rotella di avanzamento finché non si ferma. Ora sei pronto per la prossima foto!

Riavvolgere e Ricaricare la Pellicola

Quando noti che la pellicola non avanza più è arrivato il momento di riavvolgerla e caricare un nuovo rullino!

- Gira la rotella di riavvolgimento in senso orario finché non senti “click”. A questo punto la rotella non dovrebbe più opporre resistenza: ciò significa che la pellicola è stata riavvolta completamente.
 - Carica un nuovo rullino nella tua fotocamera La Sardina e continua a scattare!
-

SOLO PER CONFEZIONI LA SARDINA FOTOCAMERA + FLASH:

La fotocamera La Sardina include un potente flash, il Fritz the Blitz 2.0, un'ulteriore fonte di luce che renderà le tue immagini ancora più vivide!

Inserire e Rimuovere il Flash Fritz the Blitz

- Vedrai sul lato destro del Fritz the Blitz la vite di blocco del Flash. Basta inserire il supporto nell'apposito alloggiamento assicurandoti che combaci anche con il micro contatto per il flash. Ora gira la vite di blocco del Flash fino a quando è saldamente fissato alla fotocamera.
- Per rimuovere il flash Fritz the Blitz, semplicemente svita il supporto a vite e stacca il flash.







Inserire la batteria

- Apri lo sportellino del vano batterie sul lato posteriore del flash facendolo scorrere verso il basso. Ora inserisci una nuova pila CR123A (3V) assicurandoti che sia posizionata come indicato dai simboli e poi richiudi lo sportellino.
- Attiva il flash facendo scorrere la levetta sull'impostazione del flash prescelta. Il pulsante

si illumina quando il flash è acceso. Il pulsante si illumina di rosso quando si sta caricando e diventa verde quando è pronto a scattare.

- La spia funge anche da pulsante di prova. Premila ogni volta che vuoi testare il funzionamento del flash. Fai una prova!
- Per spegnere il flash, sposta la levetta sull'impostazione off.
- Per risparmiare la durata della batteria, il flash Fritz the Blitz si spegnerà automaticamente dopo 3 minuti in cui non viene usato.

Impostare il Livello del Flash Fritz the Blitz

- Se osservi il retro del Flash Fritz the Blitz, vedrai questi tre simboli: ,  e . Queste distanze sono riferite a una pellicola ISO 100 a f/8.
 - Imposta su  quando scatti foto di gruppo o oggetti lontani (fino a 1.6 m)
 - Imposta su  quando scatti ritratti (fino a 1,2 m)
 - Imposta su  quando scatti primi piani (0,6 m).
-

Esposizioni multiple

Le esposizioni multiple sono davvero semplici da realizzare e rientrano pienamente nello spirito creativo di Lomography! Perciò questa funzione non poteva mancare sulla fotocamera La Sardina. Ecco come applicare questa tecnica:

- Guardando la levetta N/B davanti al mirino, vedrai che è presente anche una levetta MX.
- Per ottenere esposizioni multiple strabilianti basta scattare la prima immagine, senza poi far avanzare la pellicola. Ora spingi la levetta MX a destra, apri l'otturatore e scatta la seconda immagine!

Puoi ripetere quest'operazione per un numero illimitato di esposizioni! Quando hai finito, fai

avanzare la pellicola.

Consigli di Scatto

- Per risultati ottimali, utilizza una pellicola ISO 100 quando fotografi alla luce del sole e una pellicola ISO 400, più versatile, per le situazioni più disparate.
- Ricorda di impostare la tua La Sardina sulla modalità “N” al sole e “B” per realizzare lunghe esposizioni.
- Il flash Fritz the Blitz è uno dei migliori amici della fotocamera La Sardina! Prova a sperimentarlo in situazioni diverse e non aver paura di utilizzarlo anche di giorno.
- I filtri colorati riservano sempre qualche sorpresa. Provali!

Risoluzione di Problemi

D: Ho ritirato la mia pellicola sviluppata, ma è completamente vuota!

R: Assicurati sempre di aver inserito il rullino correttamente, seguendo con attenzione le istruzioni del manuale. Ah, ricordati di togliere il tappo prima d'iniziare a scattare!

D: Ho sviluppato il rullino ma molte immagini sono scure e non si vede quasi niente.

R: Quando fai delle fotografie all'interno o in condizioni di luce scarsa, metti la tua fotocamera La Sardina in modalità “B” e ricorda di usare il flash Fritz the Blitz ogni volta che puoi!

D: Il flash sembra troppo forte nelle mie foto!

R: Non dimenticare di selezionare una delle icone per impostare la distanza del flash Fritz the Blitz. Se utilizzi pellicola ISO400 o superiore, prova ad inserire un diffusore di luce sul flash!

D: Aiuto! Ho cominciato a riavvolgere il rullino e la pellicola si è rotta!

R: Cerca di avvolgere la pellicola rotta su una bobina vuota tenendola in una borsa scura oppure chiedi aiuto al tuo laboratorio di fiducia. Ricorda che quando riavvolgi il rullino devi sempre ruotare in senso orario.

Você já tem sua câmera La Sardina, um rolo de filme 35 mm e está doido para sair por aí fotografando? Bem, controle sua ansiedade um pouquinho e leia esse manual – queremos garantir que você tire o máximo do seu mais novo brinquedo analógico.

Carregando o filme:

Com um rolo de filme 35 mm na mão, siga as seguintes instruções para carregar sua câmera corretamente:

- Remova a tampa traseira da câmera pressionando o pequeno botão localizado no lado esquerdo (olhando a partir da parte de trás da câmera), e levantando-a com cuidado.
- Para encaixar o filme, puxe o botão rebobinador (do lado esquerdo) para cima, insira o rolo de filme nessa parte da câmara e, em seguida, empurre o botão rebobinador para baixo. Isso deve fazer com que seu filme fique preso no lugar.
- Repare no carretel do lado direito da câmera, gire o botão de avanço para encontrar a fenda onde o filme será preso. Puxe o filme até a fenda e certifique-se que seu trilho está encaixando na pequena roda dentada (isso vai garantir que seu filme fique no lugar correto). Gire o botão de avanço no sentido anti-horário para se certificar que o filme está corretamente fixado no carretel. O filme deverá enrolar de forma suave.
- Recoloque a tampa traseira da câmera da direita para a esquerda e certifique-se que ela esteja completamente fechada.
- Pressione o botão disparador uma vez e avance o filme. Repita essa operação mais uma vez para passar a parte que foi exposta do filme enquanto você o carregava.

Tente controlar sua ansiedade. Respire fundo. Inspire. Expire. Ok, agora você está pronto para iniciar uma incrível aventura lomográfica com a La Sardina!



Chegando a configuração perfeita:

Antes de começar a fotografar é legal dar uma olhada nas configurações de velocidade e foco, pois assim você irá obter os melhores resultados possíveis para suas fotos.

Configurando a velocidade do obturador:

- Em frente ao visor você verá um pequeno botão com as opções N/B/MX, onde você poderá escolher entre os modos N (normal) e B (bulb).
- O modo N deverá ser usado para dias ensolarados. N significa normal = 1/100 segundos
- O modo B deverá ser usado quando você for fotografar em ambientes fechados, ou quando as condições de luz não estiverem muito boas. B significa bulb, ou seja, o obturador permanecerá aberto enquanto você mantiver o botão disparador pressionado.

Configurando o foco:

- Se você pretende fotografar um grupo de pessoas ou paisagens (ou seja, qualquer distância entre 1 m e infinito), gire o anel de foco em sentido horário até o fim. Olhando de cima você verá o ícone 
- Se você pretende tirar fotos em close ou auto-retratos (ou seja, qualquer distância entre 0.6 m e 1 m), gire o anel de foco no sentido anti-horário até o fim. Olhando de cima você verá o ícone 

Tirando fotos:

Com o filme carregado e as configurações ajustadas, chegou a hora de fotografar!

- Para fotografar, certifique que a lente está na posição de disparo e apenas pressione o botão disparador até o fim. É super fácil!
- Depois de tirar uma foto, gire a roda de avanço no sentido anti-horário até ela travar. Agora você está pronto para a próxima foto!

Rebobinando e Recarregando com filme:

Quando você não conseguir mais avançar o filme, saiba que chegou a hora de rebobinar e recarregar!

- Gire o rebobinador (da esquerda) no sentido horário até ouvir um “click” e senti-lo mais leve e solto, isso quer dizer que seu filme foi completamente rebobinado.
 - Recarregue sua La Sardina com um novo filme e continue fotografando!
-

SOMENTE PARA LA SARDINA + FLASH

Sua câmera vem com um flash muito potente, então não se esqueça de tirar o melhor dele! O Flash Fritz the Blitz 2.0 é uma fonte de luz adicional que dá ainda mais vivacidade as suas fotos. Você ainda pode usar os filtros de cor que acompanham o Flash Fritz the Blitz 2.0 para tirar fotos super coloridas, experimentais e surpreendentes.

Colocando e Retirando o Flash Fritz the Blitz

- Você vai ver o Parafuso de Travamento do Flash no lado direito do Fritz the Blitz. Apenas junte o parafuso com a entrada correspondente e o Micro Contato do Flash na câmera. Agora gire o Parafuso de Travamento até que o flash fique seguramente preso a câmera.
- Para remover o Flash Fritz the Blitz simplesmente desaperte parafuso de travamento do flash.







Colocando a Bateria do Flash:

- Abra a tampa da bateria na parte de tras do flash empurrando a tampa do compartimento de bateria para baixo. Agora, insira uma nova bateria CR123A (3V), certifique-se que a posição está de acordo com os símbolos e em seguida feche a tampa novamente
- Ligue o flash pressionando o botão on/off/fire por 2 segundos. Você vai ver que a luz do botão se acenderá quando o flash estiver ligado. O botão ficará vermelho quando estiver

carregando e verde quando estiver pronto para o disparo.

- O botão também funciona como botão de disparo de teste. Você pode pressionar quando quiser para testar o flash. Tente isso agora!
- Para desligar o flash, pressione e segure o botão on/off/fire por 2 segundos.
- O Flash Fritz the Blitz vai desligar automaticamente após 3 minutos sem uso. Isso serve para não desperdiçar a bateria.

Definindo o nível do Flash Fritz the Blitz

- Se você olhar a parte de trás do Flitz the Blitz vai encontrar esses quatro ícones: ,  e . Estas distâncias estão todas em relação a um filme ISO 100 a f/8.
- Selecione  quando estiver fotografando um grupo ou quando os objetos estiverem distantes (até 1,6 m).
- Selecione  quando estiver fotografando retratos (até 1,2m)
- Selecione  quando estiver fotografando objetos próximos (0,6 m)

Múltipla Exposição:

A Múltipla Exposição é uma técnica incrivelmente fácil que representa muito bem o espírito criativo da lomografia. E é exatamente por isso que seria impossível deixá-la de fora de sua La Sardina. Veja como fazer:

- Se você prestar atenção no pequeno botão N/B localizado em frente ao visor, verá também a opção MX.
- Para fazer múltiplas exposições, apenas fotografe a primeira imagem e não avance o filme. Em seguida arraste o pequeno botão para a opção MX e armando assim o obturador. Agora você está pronto para fotografar sua segunda imagem.
- Você pode continuar repetindo o mesmo procedimento para fazer quantas exposições

desejar.

Dicas:

- Para resultados melhores, use filmes ISO 100 para fotos em dias claros, e filmes de ISO 400, mais versátil, para condições de luz variadas.
- Lembre-se de ajustar sua câmera La Sardina para o modo “N” quando for fotografar em boas condições de luz, e para o modo “B” em condições de luz precárias.
- Pense no Flash Fritz the Blitz como seu melhor amigo e tente usá-lo nas mais variadas situações. Não tenha medo de acioná-lo durante o dia.
- Filtros coloridos sempre produzem surpresas, experimente!

Solução de Problemas:

Q: Eu mandei revelar meu filme mas ele estava virgem!

A: Sempre certifique que o filme está colocado da maneira correta, tenha cuidado em seguir as instruções do manual. Ah! não se esqueça de retirar a tampa da lente antes de começar a fotografar.

Q: Peguei o filme no laboratório, mas muitas fotos ficaram escuras, não dá pra ver quase nada.

A: Se você estiver fotografando em um lugar fechado, ou com pouca luz, ajuste sua La Sardina para o modo “B” e lembre-se de usar o Flash Fritz the Blitz sempre que for possível.

Q: O Flash parece muito forte nas minhas fotos!

A: Não se esqueça de ajustar o Flash Fritz the Blitz de acordo com os ícones de distância. Se você estiver usando ISO 400, ou superior, tente fixar o filtro difusor no flash.

Q: Socorro! Ao começar a rebobinar, o filme partiu dentro da câmera!

A: Vá para um quarto escuro, use uma bolsa a prova de luz ou peça ajuda a um simpático técnico de laboratório e tente armazenar o filme rompido em um tubo preto de filme.

只要擁有一部 La Sardina 加上一卷 35mm 菲林，你就等於準備好去拍攝更多有趣的相片了。我們明白 La Sardina 帶給你的興奮心情是難以壓抑的，不過最急切的是把這個簡單易明的說明書看完，以保證你了解更多有關手上那部新的 analogue 朋友！

上卷菲林

只要手上拿著 35mm 菲林，並跟著以下指示即可：

- 按下位於背蓋左邊的開關，小心地把背蓋移除 (由相機後方看起)。
- 把左邊的回捲鈕拉起，並於左邊位置放置一卷全新的菲林，再把回捲桿往下推。這樣就可以固定菲林了。
- 在相機的另一方，可以看到設於右邊的上片輪。把部分的菲林底片拉出來並扣於上片軸上 (請確保菲林底片卡好在小齒上)。然後以逆時針方向轉動上片輪，確保菲林底片和小齒緊緊扣在一起。若菲林底片上卷正確的話，你是可以順暢地捲動菲林底片。
- 之後把相機的背蓋小心地蓋上，確保背蓋緊閉。
- 按快門一下，再逆時針轉動上片輪直到感覺它停頓為止。重覆兩次拍攝後上片的動作。

深呼吸一下，做好準備，你的冒險時刻終於到了！準備好你的 La Sardina，現在開始你 Lomographic 刺激冒險旅程吧！

達至完美設定

在你拍攝之前，盡可能快速地確定一下快門速度及對焦設定。這樣可以確保拍攝出最完美的照片！

設定快門速度：

- 若從觀景窗前的位置看的話，你會看到一個細小的按鈕標示著 N/B/MX。你只須簡單地向左右推動就能方便地設定 N (正常快門速度) 及 B (長時間曝光) 的快門速度。
- 在陽光普照環境下，你可以利用 N 快門設定進行拍攝。N 的意思是「正常快門速度，約 1/100 秒」。
- 在室內或比較昏暗的環境下，你可以利用 B 快門設定進行拍攝。B 的意思是「長時間曝光設定」。在這設定下如果你按下快門，快門會長時間開啟直到你放開快門。

對焦設定：

- 若你想拍攝團體照或相對地遠的景觀 (相距大約 1 米至無限遠)，只須順時針轉動鏡頭前的對焦筒，直至看見「遠景」標示即可。
- 若你想近距離拍攝或自拍的話 (相距大約 0.6 米至 1 米距離)，只須逆時針轉動鏡頭前的對焦筒，直至看見「近攝」標示即可。

拍攝照片

在你成功上卷菲林底片及設定好你的相機後，終於來到拍攝的重要時刻了！

- 只要抓緊時機輕輕按下快門按鈕拍攝，就是這樣簡單！
- 當你成功拍攝第一張照片後，只要逆時針轉動捲片鈕直到感覺它停頓為止。接下來你就可以拍攝第二張照片了！

回捲及重新上卷菲林

當你發現整卷菲林已經拍攝完成，是時候回捲和準備上卷全新的菲林了！

- 只須把回捲桿順時針方向轉動直到聽到「click」一聲，並感覺到阻力減少的話，這代表你已經順利地把菲林底片回捲了。
- 接下來，你可以再為你的 La Sardina 上卷新的菲林，重新開始你的旅程了！

僅限 La Sardina 相機 + 閃光燈套裝：

這個 La Sardina 相機套裝還有跟它十分相襯、擁有強大輸出的 Fritz the Blitz 閃光燈！它可以在拍攝時提供額外光源來點亮你的照片，讓你的照片更生動有趣。

安裝及拆除 Fritz the Blitz 閃光燈

- 在 Fritz the Blitz 閃光燈的右邊，你會看到閃光燈鎖定螺絲。只須把螺絲對好相機上的閃光燈螺絲孔及閃光燈接點，再轉動閃光燈鎖定螺絲直到閃光燈被穩固地鎖定即可。

- 只要轉動閃光燈鎖定螺絲就可輕易地拆除 Fritz the Blitz 閃光燈。

安裝電池

- 首先把位於閃光燈後方的電池蓋向下打開，再裝入新的 CR123A (3V) 電池。確保電池安裝時的位置及符號相對正確，然後把電池蓋關上。
- 請設定你的閃光燈拍攝模式。當閃光燈開啟時，按鈕會亮起。閃光燈正在充電時，按鈕會變成紅色；充電完成後，會變成綠色。
- 那個按鈕同時是閃燈觸發鈕，你可以隨時隨地按它來測試閃光燈的運作。立即試試看吧！
- 如果想關閉閃光燈，請將開關推至關閉模式位置。
- Fritz the Blitz 閃光燈會在 3 分鐘未使用後自動關閉，以節省電池電量。

設定閃光程度

- 在 Fritz the Blitz 閃光燈背面，你會看到以下三個符號：、和。這些都是與 f/8 ISO 100 菲林有關的。
- 若你準備拍攝團體照或遠的景物 (距離大約 1.6 米)，你可以設定為集體照片拍攝。
- 若你想拍攝人像照片時 (距離大約 1.2 米)。你可以設定為人像照片拍攝。
- 若你近距離拍攝景物時 (距離大約 0.6 米)。你可以設定為近攝照片拍攝。

多重曝光

進行多重曝光是一個十分簡單易做的攝影技巧，亦是我們 Lomography 的創作精粹所在。我們絕不容許你的 La Sardina 錯失它吧！好，一起來看看如何使用這個功能吧：

- 在觀景窗的正前方位置, 你會看到機身上 N/B 按鈕, 同時你亦會看到 MX 按鈕也標記在同一位置。
- 如果你想拍攝多重曝光照片, 首先拍攝你第一個景象, 但不要過片, 然後把按鈕向右推到 MX 位置, 把快門上絃, 這樣就已經準備好在同一個畫面拍攝第二個景物了。
- 你可以無限次重覆以上動作, 拍攝無限次的多重曝光照片。

拍攝小貼士

- 如果你想拍攝到理想的相片, 可以利用 ISO100 菲林在陽光普照之下進行拍攝; ISO 400 菲林則可為你應付更多變化的環境(如陰天)。
- 若是在陽光下拍攝的話, 記得把你的 La Sardina 轉向 N 拍攝模式; 而在比較昏暗的情況下可轉到 B 拍攝模式。
- 請把 Fritz the Blitz 閃光燈成為你的親密戰友! 可以盡情在不同情況下利用它, 讓它為你帶來不同驚喜。

盡情地使用你的顏色濾片, 製造更多意想不到的驚喜吧!

常見問題

問: 為甚麼拍攝出來的照片全是空白的?

答: 請確保你已正確上卷菲林, 並仔細地按照使用說明書進行操作。還有在拍照前記得除下鏡頭蓋。

問: 為甚麼拍攝出來的照片全是模糊不清的?

答: 緊記在室內或比較昏暗的情況下拍攝時, 把 La Sardina 相機轉為 B 拍攝模式及隨身攜帶你的 Fritz the Blitz 閃光燈(如有)!

問: 是否我的閃光燈太強了?

答: 利用 Fritz the Blitz 閃光燈時, 不要忘記要按照拍攝距離設定不同的閃光燈拍攝模式。假如你用 ISO400 或以上的菲林, 記得安裝柔光罩在你的 Fritz the Blitz 閃光燈上, 以平衡閃光燈的燈光。

問: 救命呀! 當我回捲菲林時, 不小心把它拉斷了! 怎麼辦?

答: 嘗試把已拉斷的菲林底片在黑袋中重新捲入空的菲林筒, 或尋找專業的技術人員協助你把斷了的菲林底片取出來。要謹記當你下次回捲菲林底片時, 要順時針方向把它回捲過來呢!

只要擁有一台 La Sardina 加上一卷 35mm 底片，你就等於準備好去拍攝更多有趣的相片了。我們明白 La Sardina 帶給你的興奮心情是難以壓抑的，不過最急切的是把這個簡單易明的說明書看完，以保證你了解更多有關手上那台新的 analogue 朋友！

上卷底片

只要手上拿著 35mm 底片，並跟著以下指示即可：

- 按下位於背蓋左邊的開關，小心地把背蓋移除(由相機後方看起)。
- 把左邊的回捲鈕拉起，並於左邊位置放置一卷全新的底片，再把回捲桿往下推。這樣就可以固定底片了。
- 在相機的另一方，可以看到設於右邊的上片輪。把部分的底片拉出來並扣於上片軸上(請確保底片卡好在小齒上)。然後以逆時針方向轉動上片輪，確保底片和小齒緊緊扣在一起。若底片上卷正確的話，你是可以順暢地捲動底片。
- 之後把相機的背蓋小心地蓋上，確保背蓋緊閉。
- 按快門一下，再逆時針轉動上片輪直到感覺它停頓為止。重覆兩次拍攝後上片的動作。

深呼吸一下，做好準備，你的冒險時刻終於到了！準備好你的 La Sardina，現在開始你 Lomographic 刺激冒險旅程吧！

達至完美設定

在你拍攝之前，盡可能快速地確定一下快門速度及對焦設定。這樣可以確保拍攝出最完美的照片！

設定快門速度：

- 若從取景器前的位置看的話，你會看到一個細小的按鈕標示著 N/B/MX。你只須簡單地向左右推動就能方便地設定 N(正常快門速度)及 B(長時間曝光)的快門速度。
- 在陽光普照環境下，你可以利用 N 快門設定進行拍攝。N 的意思是「正常快門速度，約1/100 秒」。
- 在室內或比較昏暗的環境下，你可以利用 B 快門設定進行拍攝。B 的意思是「長時間曝光設定」。在這設定下如果你按下快門，快門會長時間開啟直到你放開快門。

對焦設定：

- 若你想拍攝團體照或相對地遠的景觀(相距大約 1 米至無限遠)，只須順時針轉動鏡頭前的對焦筒，直至看見「遠景」標示即可。
- 若你想近距離拍攝或自拍的話(相距大約 0.6 米至 1 米距離)，只須逆時針轉動鏡頭前的對焦筒，直至看見「近攝」標示即可。

拍攝照片

在你成功上卷底片及設定好你的相機後，終於來到拍攝的重要時刻了！

- 只要抓緊時機輕輕按下快門按鈕拍攝，就是這樣簡單！
- 當你成功拍攝第一張照片後，只要逆時針轉動捲片鈕直到感覺它停頓為止。接下來你就可以拍攝第二張照片了！

回捲及重新上卷底片

當你發現整卷底片已經拍攝完成，是時候回捲和準備上卷全新的底片了！

- 只須把回捲桿順時針方向轉動直到聽到「click」一聲，並感覺到阻力減少的話，這代表你已經順利地把底片回捲了。
- 接下來，你可以再為你的 La Sardina 上卷新的底片，重新開始你的旅程了！

僅限 La Sardina 相機 + 閃光燈套組：

這個 La Sardina 相機套組還有跟它十分相襯、擁有強大輸出的 Fritz the Blitz 閃光燈！它可以在拍攝時提供額外光源來點亮你的照片，讓你的照片更生動有趣。

安裝及拆除 Fritz the Blitz 閃光燈

- 在 Fritz the Blitz 閃光燈的右邊，你會看到閃光燈鎖定螺絲。只須把螺絲對好相機上的閃光燈螺絲孔及閃光燈接點，再轉動閃光燈鎖定螺絲直到閃光燈被穩固地鎖定即可。

- 只要轉動閃光燈鎖定螺絲就可輕易地拆除 Fritz the Blitz 閃光燈。

安裝電池

- 首先把位於閃光燈後方的電池蓋向下打開,再裝入新的 CR123A (3V) 電池。確保電池安裝時的位置及符號相對正確,然後把電池蓋關上。
- 請設定你的閃光燈拍攝模式。當閃光燈開啟時,按鈕會亮起。閃光燈正在充電時,按鈕會變成紅色;充電完成後,會變成綠色。
- 那個按鈕同時是閃燈觸發鈕,你可以隨時隨地按它來測試閃光燈的運作。立馬試試看吧!
- 如果想關閉閃光燈,請將開關推至關閉模式位置。
- Fritz the Blitz 閃光燈會在 3 分鐘未使用後自動關閉,以節省電池電量。

設定閃光程度

- 在 Fritz the Blitz 閃光燈背面,你會看到以下四個符號:、和 。這些都是與 f/8 ISO 100 底片有關的。
- 若你準備拍攝團體照或遠的景物(距離大約 1.6 米),你可以設定為集體照片拍攝。
- 若你想拍攝人像照片時(距離大約 1.2 米)。你可以設定為人像照片拍攝。
- 若你近距離拍攝景物時(距離大約 0.6 米)。你可以設定為近攝照片拍攝。

多重曝光

進行多重曝光是一個十分簡單易做的攝影技巧,亦是我們 Lomography 的創作精粹所在。我們絕不容許你的 La Sardina 錯失它吧!好,一起來看看如何使用這個功能吧:

- 在取景器的正前方位置,你會看到機身上 N/B 按鈕,同時你亦會看到 MX 按鈕也標記在同一位置。

- 如果你想拍攝多重曝光照片, 首先拍攝你第一個景象, 但不要過片, 然後把按鈕向右推到 MX 位置, 把快門上絃, 這樣就已經準備好在同一個畫面拍攝第二個景物了。。
- 你可以無限次重覆以上動作, 拍攝無限次的多重曝光照片。。

拍攝提示

- 如果你想拍攝到理想的相片, 可以利用 ISO100 底片在陽光普照之下進行拍攝; ISO 400 底片則可為你應付更多變化的環境(如陰天)。
- 若是在陽光下拍攝的話, 記得把你的 La Sardina 轉向 N 拍攝模式; 而在比較昏暗的情況下可轉到 B 拍攝模式。
- 請把 Fritz the Blitz 閃光燈成為你的親密戰友! 可以盡情在不同情況下利用它, 讓它為你帶來不同驚喜。

盡情地使用你的顏色濾片, 製造更多意想不到的驚喜吧!

常見問題

問: 為甚麼拍攝出來的照片全是空白的?

答: 請確保你已正確上卷底片, 並仔細地按照使用說明書進行操作。還有在拍照前記得除下鏡頭蓋。

問: 為甚麼拍攝出來的照片全是模糊不清的?

答: 緊記在室內或比較昏暗的情況下拍攝時, 把 La Sardina 相機轉為 B 拍攝模式及隨身攜帶你的 Fritz the Blitz 閃光燈(如有)!

問: 是否我的閃光燈太強了?

答: 利用 Fritz the Blitz 閃光燈時, 不要忘記要按照拍攝距離設定不同的閃光燈拍攝模式。假如你用 ISO400 或以上的底片, 記得安裝柔光罩在你的 Fritz the Blitz 閃光燈上, 以平衡閃光燈的燈光。

問: 救命呀! 當我回捲底片時, 不小心把它拉斷了! 怎麼辦?

答: 嘗試把已拉斷的底片在黑袋中重新捲入空的底片筒, 或尋找專業的技術人員協助你把斷了的底片取出來。要謹記當你下次回捲底片時, 要順時針方向把它回捲過來呢!

只要拥有一台 La Sardina 沙丁鱼胶片相机加上一卷 35mm 胶片,你就等于准备好去拍摄更多有趣的照片了。La Sardina 沙丁鱼胶片相机带给你的兴奋心情是难以压抑的,不过现在最重要的是把这个简单易懂的说明书看完,帮助你更全面的了解这台胶片相机!

安装胶卷

准备一卷 35mm 胶片,并跟着以下指示即可:

- 按下位于背盖左边的开关,小心地把背盖移除(由相机后方看)。
- 把左边的回卷钮拉起,并于左边位置放置一卷全新的胶片,再把回卷杆往下推。这样就可以固定胶片了。
- 在相机的另一方,可以看到设于右边的上片轮。把部分的胶片拉出来并扣于上片轴上(请确保胶片卡好在小齿上)。然后以逆时针方向转动上片轮,确保胶片和小齿紧紧扣在一起。若胶片上卷正确的话,你是可以顺畅地卷动胶片。
- 之后把相机的背盖小心地盖上,确保背盖紧闭。
- 按快门一下,再逆时针转动上片轮直到感觉它停顿为止。重复两次拍摄后上片的动作。

准备好你的 La Sardina 沙丁鱼胶片相机,现在开始你 Lomographic 刺激冒险旅程吧!

达到完美设定

在你拍摄之前,尽可能快速地确定快门速度及对焦设定。这样可以确保拍摄出最完美的照片!

设定快门速度:

- 若从取景器前的位置看的话,你会看到一个小按钮标示着 N/B/MX。你只须简单地向左右推动就能方便地设定 N(正常快门速度)及 B(长时间曝光)的快门速度。
- 在晴天,你可以利用 N 快门设定进行拍摄。N 的意思是“正常快门速度,约 1/100 秒”。
- 在室内或比较昏暗的环境下,你可以利用 B 快门设定进行拍摄。B 的意思是“长时间曝光设定”。在这设定下如果你按下快门,快门会长时间开启直到你放开快门。

对焦设定:

- 若你想拍摄集体照或是相对地远的风景(相距大约 1 米至无限远),只须顺时针转动镜头前的对焦筒,直至看见「远景」标

示即可。

- 若你想近距离拍摄或自拍的话 (相距大约 0.6 米至 1 米距离), 只须逆时针转动镜头前的对焦筒, 直至看见「近摄」标示即。

拍摄照片

在你成功装上胶片及设定好你的相机后, 终于来到拍摄的重要时刻了!

- 只要抓紧时机轻轻按下快门按钮拍摄, 就是这样简单!
- 当你成功拍摄第一张照片后, 只要逆时针转动卷片钮直到感觉它停顿为止。接下来你就可以拍摄第二张照片了!

回卷及重新上卷

当你发现整卷胶片已经拍摄完成, 是时候回卷并准备安装全新的一卷胶片了!

- 只须把回卷杆顺时针方向转动直到听到「咔」一声, 并感觉到阻力减少的话, 这代表你已经顺利地把胶片回卷了。
- 接下来, 你可以再为你的 La Sardina 沙丁鱼胶片相机上卷新的胶片, 重新开始你的旅程了!

仅限 La Sardina 沙丁鱼胶片相机 + 闪光灯套装:

这个 La Sardina 沙丁鱼胶片相机套组还有跟它十分相衬、拥有强大输出的 Fritz the Blitz 闪光灯! 它可以在拍摄时提供额外光源来点亮你的照片!

安装及拆除 Fritz the Blitz 闪光灯

- 在 Fritz the Blitz 2.0 闪光灯的右边, 你会看到闪光灯锁定螺丝。只须把螺丝对好相机上的闪光灯螺丝孔及闪光灯接点, 再转动闪光灯锁定螺丝直到闪光灯被稳固地锁定即可。

- 只要转动闪光灯锁定螺丝就可轻易地拆除 Fritz the Blitz 闪光灯。

安装电池

- 首先把位于闪光灯后方的电池盖向下打开,再装入新的 CR123A (3V) 电池。确保电池安装时的位置及符号相对正确,然后把电池盖关上。
- 按着闪光灯开关钮 2 秒,以开启闪光灯。当闪光灯开启时,按钮会亮起。闪光灯正在充电时,按钮会变成红色;充电完成后,会变成绿色。
- 那个按钮同时是闪灯触发钮,你可以随时随地按它来测试闪光灯的运作。立马试试看吧!
- 如果想关闭闪光灯,请将开关推至关闭模式位置
- Fritz the Blitz 闪光灯会在 3 分钟未使用后自动关闭,以节省电池电量。

设定闪光程度

- 在 Fritz the Blitz 闪光灯背面,你会看到以下三个符号:、和。这些都是与 f/8 ISO 100 胶卷有关的。
- 若你准备拍摄集体照或远的景物(距离大约 1.6 米),你可以设定为集体照片拍摄。
- 若你想拍摄人像照片时(距离大约 1.2 米)。你可以设定为人像照片拍摄。
- 若你近距离拍摄景物时(距离大约 0.6 米)。你可以设定为近摄照片拍摄。

多重曝光

进行多重曝光是一个十分简单易做的摄影技巧,也是我们 Lomography 的创作精髓所在。我们绝不容许你的 La Sardina 沙丁鱼胶片相机错失它吧!一起来看看如何使用这个功能吧:

- 在取景器的正前方位置,你会看到机身上 N/B 按钮,同时你会看到 MX 按钮也标记在同一位置。
- 如果你想拍摄多重曝光照片,首先拍摄你的第一张照片,但不要过片,然后把按钮向右推到 MX 位置,把快门上弦,这样

就已经准备好在同一个画面拍摄第二张照片了。

- 你可以无限次重复以上动作, 拍摄无限次的多重曝光照片。

拍摄小贴士

- 如果你想拍摄到理想的相片, 可以利用 ISO100 胶片在阳光普照之下进行拍摄; ISO 400 胶片则可为你应付更多变化的环境(如阴天)。
- 若是在阳光下拍摄的话, 记得把你的 La Sardina 沙丁鱼胶片相机转向 N 拍摄模式; 而在比较昏暗的情况下可转到 B 拍摄模式。
- 请把 Fritz the Blitz 闪光灯成为你的亲密战友! 可以尽情在不同情况下利用它, 让它为你带来不同惊喜。

尽情地使用你的彩色滤片, 制造更多意想不到的惊喜吧!

常见问题

问:为什么拍摄出来的照片全是空白的?

答:请确保你已正确上卷胶片, 并仔细地按照使用说明书进行操作。还有在拍照前记得除下镜头盖。

问:为什么拍摄出来的照片全是模糊不清的?

答:切记在室内或比较昏暗的情况下拍摄时, 把 La Sardina 沙丁鱼胶片相机转为 B 拍摄模式及随身携带你的 Fritz the Blitz 闪光灯(如有)!

问:是否我的闪光灯太强了?

答:利用 Fritz the Blitz 闪光灯时, 不要忘记要按照拍摄距离设定不同的闪光灯拍摄模式。假如你用 ISO400 或以上的胶片, 记得安装柔光罩在你的 Fritz the Blitz 闪光灯上, 以平衡闪光灯的灯光。

问:当回卷胶片时, 不小心把它拉断了! 怎么办?

答:尝试把已拉断的底片在暗袋中重新卷入空的胶片筒, 或寻找专业的技术人员协助你把断了的胶片取出来。要谨记当你下次回卷胶片时, 要顺时针方向把它回卷过来!

35mm 필름과 라 사르디나를 가지고 가지고 있는 당신, 이제 사진을 찍기 위해 세상으로 뛰어들 준비가 되었습니까? 음, 만약 여러분이 이 읽기 쉬운 설명서를 훑어볼 수 있을 만큼 충분히 그 모든 기다림을 참아낼 수 있다면, 우리는 여러분이 새로운 아날로그 베스트 프렌드를 최대한 활용할 수 있을 것이라고 확신할 수 있습니다!

필름 넣기

손에 들고 있는 35mm 필름 롤을 다음 안내에 따라 카메라에 올바르게 로딩하십시오.

- 카메라 왼쪽에 있는 작은 탭(카메라 뒷면에서 볼 때)을 눌러 카메라의 후면 도어를 제거하고 후면 도어를 조심스럽게 들어 올립니다.
- 되감기 손잡이(왼쪽)를 위로 당기고 새 필름 롤을 챔버에 넣은 다음 되감기 손잡이를 다시 아래로 누릅니다. 이렇게 하면 필름이 제자리에 고정됩니다.
- 챔버 오른쪽에 테이크업 스푼이 보입니다. 어드밴스 노브(오른쪽)를 돌려 필름 슬릿을 찾습니다. 스프로킷(필름의 구멍)이 작은 바퀴에서 볼 수 있는 천공 톱니에 걸리는지 확인하면서 필름을 슬릿 안으로 안내합니다(이렇게 하면 필름이 제자리에 안전하게 고정됩니다). 전진 노브를 시계 반대 방향으로 돌려 필름이 스푼에 단단히 감겨 있는지 확인합니다. 테이킹 스푼에서 필름 스푼링이 원활하게 진행되는 것을 볼 수 있습니다.
- 카메라의 백도어를 다시 부착하고 확실히 닫혔는지 확인하십시오.
- 셔터를 한 번 누른 다음 진행 휠을 시계 반대 방향으로 돌려 필름이 멈출 때까지 진행합니다. 로딩하는 동안 노출된 필름을 넘기려면 이 작업을 두 번 반복합니다.

이제 흥분을 가라앉히세요! 심호흡을 하세요. 들이마시고. 내쉬고. 맞습니다. 라 사르디나와 함께 놀라운 로모그래픽 모험을 촬영할 준비가 되었습니다!

완벽한 설정 달성

촬영을 시작하기 전에 셔터 속도와 초점 설정을 간단히 살펴보는 것이 좋습니다. 이렇게 하면 촬영할 때 최상의 결과를 얻을 수 있습니다!

셔터 속도 설정:

- 뷰파인더 바로 앞을 빠르게 살펴보면 N/B/MX라고 표시된 작은 스위치를 볼 수 있습니다. N(일반) 모드와 B(벌브) 모드는 스위치를 좌우로 가볍게 움직여서 선택할 수 있습니다.
- 화창한 날씨에서 촬영할 때는 N 모드를 사용해야 합니다. N은 “정상, 1/100초”를 의미합니다.
- 실내 촬영이나 빛이 약한 상황에서는 B 모드를 사용해야 합니다. B는 “벌브 셔터(Bulb Shutter)”를 의미하며 이 모드에서는 셔터 버튼을 누르고 있는 동안 셔터가 열린 상태로 유지됩니다.

초점 설정하기:

- 단체 사진이나 풍경 장면(1m – 무한대 사이의 모든 거리)을 촬영하려는 경우 포커싱 튜브를 시계 방향으로 끝까지 돌리기만 하면 됩니다. 포커싱 튜브 위에 기호가 표시되어야 합니다.
- 근접 물체나 자화상(0.6m – 1m 사이의 거리)을 촬영하려는 경우 초점 튜브를 시계 반대 방향으로 끝까지 돌리기만 하면 됩니다. 포커싱 튜브 위에 기호가 표시되어야 합니다.

사진 촬영

필름을 성공적으로 로딩하고 카메라 설정을 조정했다면, 드디어 촬영을 시작할 시간입니다!

- 사진을 찍으려면 셔터를 끝까지 누르기만 하면 됩니다. 정말 쉽습니다!
- 셔터를 누른 뒤에는 전진 휠이 멈출 때까지 시계 반대 방향으로 돌리기만 하면 됩니다. 이제 다음 촬영을 위한 준비가 되었습니다!

필름 되감기와 재장전

필름을 더 이상 진행할 수 없을 때 되감기하고 다시 로딩해야 한다는 것을 알게 될 것입니다!

- “딸깍” 소리가 날 때까지 되감기 휠을 시계 방향으로 돌리기만 하면 됩니다. 그러면 되감기 휠이 훨씬 느슨해지기 시작하며 이는 이제 필름이 완전히 되감겼다는 것을 의미합니다.
- 라 사르디나에 새로운 필름 롤을 재장전하고 촬영을 계속하십시오!

라 사르디나 카메라 + 플래시 패키지 전용:

라 사르디나에는 강력한 플리츠 더 블리츠 2.0 플래시용 부착 장치가 함께 제공되므로 최대한 활용하는 것을 잊지 마십시오! 라 사르디나와 함께 플리츠 더 블리츠 2.0 플래시를 사용하면 사진에 추가 광원이 제공되어 사진이 훨씬 더 생생하게 보일 수 있습니다!

프리츠 더 블리츠 플래시 장착과 분리

- 프리츠 더 블리츠 2.0의 오른쪽에 플래시 잠금 나사가 보입니다. 카메라의 플래시 잠금용 소켓과 플래시 접촉 부분에 나사를 맞추기만 하면 됩니다. 이제 플래시가 카메라에 단단히 고정될 때까지 플래시 잠금 나사를 돌립니다.
- 플리츠 더 블리츠 2.0을 제거하려면 플래시 잠금 나사를 풀고 분리하기만 하면 됩니다.

배터리 투입

- 배터리함 도어를 아래로 당겨 플래시 뒷면의 배터리 도어를 엽니다. 이제 새 CR123A(3V) 배터리를 투입하고 기호가 올바르게 일치하는지 확인한

다음 도어를 다시 닫습니다.

- 켜짐/꺼짐/발광 버튼을 2초 동안 눌러 플래시를 켭니다. 플래시가 켜지면 버튼이 켜지는 것을 볼 수 있습니다. 충전 중에는 버튼이 빨간색으로 켜지고 사용 준비가 되면 녹색으로 바뀝니다.
- 이 버튼은 테스트 사용 버튼으로도 사용됩니다. 플래시를 테스트하고 싶을 때 언제든지 누를 수 있습니다. 지금 사용해 보세요!
- 플래시를 끄려면 스위치를 끄기 설정으로 합니다.
- 프리츠 더 블리츠 2.0 플래시는 배터리 전원을 절약하기 위해 3분 동안 사용하지 않으면 자동으로 꺼집니다.

프리츠 더 블리츠 플래시 단계 설정하기

- 프리츠 더 블리츠 플래시의 뒷면을 보면 세 가지 기호가 표시되어 있습니다. 이 거리는 모두 f/8에서 ISO 100 필름과 관련이 있습니다.
- 단체 사진이나 멀리 있는 물체(최대 1.6m)를 촬영할 때 설정합니다.
- 인물 사진을 촬영할 때 설정(최대 1.2m)
- 근접 물체를 촬영할 때 설정하십시오. (0.6m)

다중 노출

다중 노출을 찍는 것은 믿을 수 없을 정도로 쉬운 기술이며 로모그래피의 창조 정신을 진정으로 따르는 것입니다! 그렇기 때문에 라 사르디나가 이 기능을 놓치는 것을 허용할 리가 전혀 없었습니다. 사용 방법은 다음과 같습니다.

- 뷰파인더 바로 앞에 있는 N/B 스위치를 보면 MX 스위치도 통합되어 있음을 알 수 있습니다.
- 놀라운 다중 노출을 만들려면 첫 번째 이미지를 촬영하고 필름을 진행하지 마십시오. 이제 MX 스위치를 오른쪽으로 밀고 셔터를 누르면 두 번째
- 이미지를 촬영할 준비가 된 것입니다!
 - 무제한 다중 노출을 위해 위의 작업을 계속 반복할 수 있습니다!

촬영 팁

최상의 결과를 얻으려면 밝은 햇빛 아래에서 촬영할 때 ISO 100 필름을 사용하고 모든 다양한 상황에서 보다 다재다능한 사용을 원한다면 ISO 400 필름을 사용하십시오.

- 태양광에서는 라 사르디나를 “N” 모드로, 빛이 어두울 때는 “B” 모드로 설정하는 것을 잊지 마십시오.
- 프리츠 더 블리츠 플래시를 라 사르디나의 절친한 친구로 생각하세요! 다양한 상황에서 함께 사용해보고 낮에 사용하는 것을 두려워하지 마십시오
- 컬러 필터는 항상 놀라움을 선사하므로 사용해 보세요!

문제해결

Q: 현상한 필름을 되찾았지만 모든 것이 비어 있습니다!

A: 설명서의 지침을 따르고 주의하면서 필름이 제대로 로딩되었는지 항상 확인하십시오. 아, 촬영을 시작하기 전에 렌즈 캡을 제거하는 것을 잊지 마세요!

Q: 필름을 돌려받았는데 사진이 너무 흐려서 아무것도 안보이네요.

A: 실내에서 촬영하거나 조명이 어두울 때 라 사르디나 카메라를 'B' 모드로 전환하고 가능할 때마다 플리츠 더 블리츠 플래시(있는 경우)를 사용하는 것을 잊지 마십시오!

Q: 내 사진에서 플래시가 너무 강한 것 같습니다!

A: 라 사르디나와 함께 플리츠 더 블리츠 플래시를 사용하는 경우 거리 아이콘에 따라 설정을 조정해야 합니다. ISO 400 이상의 필름을 사용하는 경우 플래시에 필터를 부착해 보십시오!

Q: 도와주세요! 카메라를 되감기 시작하자 필름이 끊어졌습니다!

A: 찢어진 필름을 암백에 넣은 상태에서 빈 롤에 넣거나 자주가는 현상소의 기술자에게 도움을 요청하십시오. 필름을 되감을 때는 항상 시계 방향으로 되감아야 한다는 점을 기억하십시오.

La Sardinaをご購入いただきありがとうございます。実際に撮影を開始する前にこちらの取り扱い説明書を必ずお読みください。

フィルムの装填方法

35mmフィルムを用意し、以下の説明を読んでフィルムを装填してください。

- カメラ左側にある小さな黒いレバー(裏蓋ロック)を押し下げて、ロックを外しながら裏蓋を持ち上げて外します。
- 左上にある巻き戻しダイヤルを引き上げます。フィルムを左側のフィルム室にセットし、巻き戻しダイヤルを元の位置に戻します。うまく戻らない時は少し左右に動かしてしっかり固定してください。
- カメラの右側に巻き上げスプールという黒い軸があります。その軸にある細い隙間に小さなツメがあるので、そのツメにスプロケット穴(フィルムに空いた穴)を引っかけながらフィルムをその隙間にセットします。フィルムがしっかりと巻かれるように、巻き戻しダイヤルを反時計回りに少し回します。フィルムがきちんと巻き取られているのを確認してください。
- 裏蓋を閉じます。フィルム窓が左側に来るようにし、“カチッ”と鳴るまできちんと押しつけて裏蓋を閉じます。(裏蓋の右側から引っ掛けるようにして閉じるとよりスムーズにセットできます。)
- 巻き上げダイヤルが一旦止まるまで反時計回りに回し、一度シャッターボタンを押してください。この動作をフィルムカウンターの表示が“1”になるまで繰り返してください。

これで撮影準備は完了です。

撮影環境に適した設定

きれいな写真を撮るために撮影する前にシャッタースピードとフォーカスの設定をしましょう。

シャッタースピードの設定:

- ファインダーの前面にB-N/MXと書かれた黒いスイッチがあります。スイッチが真ん中にあると”N(ノーマル)”、一番左は”B(バルブ)”と切り替えることができます。
- 晴れた日に撮影する時は”N”モードを使います。“N”に設定するとシャッタースピードが1/100秒になります。
- 夜間などの暗い場所で撮影する時は“B”モードを使います。”B”はバルブシャッターを表します。シャッターボタンを押している間ずっとシャッターが開いたままになります。注意: “B”モードを使う際は必ず三脚を使用してください。

フォーカス設定

- カメラから1m以上離れた被写体を撮る時は、ピントリングを時計回りに回します。人のイラストがピントリングの上にあることを確認してください。

• カメラから1m以内(0.6m - 1m)の被写体を撮る時は、ピントリングを反時計回りに回します。ハサミのイラストがピントリングの上にあることを確認してください。

撮影する

正しくフィルムを装填し、シャッタースピードやピントを設定したらいよいよ撮影開始です!

- 写真を撮るためには、シャッターボタンをしっかりと下まで押してください。
- 一度シャッターボタンを押したら、巻き上げダイヤルを止まるまで矢印の向きに回します。これで次のコマを撮影をすることができます。

フィルムの巻き戻しと取り出し

シャッターボタンを押してもフィルムを進めることができなくなったらフィルムが終わった合図です。巻き戻してフィルムを取り出しましょう。

- 時計回りに巻き戻しダイヤルを回します。“カチカチ”という音が鳴り始め、フィルムを巻き戻します。軽くなったら巻き戻し完了です。フィルムを・装填した時と同じように裏蓋を外して現像に出しましょう。注意: フィルムが完全に巻き戻るまで裏蓋を開けないでください。
- 撮り終わったら新しいフィルムを入れてお楽しみください!

LA SARDINA CAMERA + FLASH パッケージをご購入された方に

La Sardinaにはとても強力なFritz the Blitz 2.0フラッシュが付属します。暗い場所や夜間の撮影では必ずフラッシュを使ってください!

Fritz the Blitzフラッシュの取り付け/取り外し

- フラッシュの右側面に取り付けネジがあります。このネジをLa Sardinaカメラ本体側面のネジ穴に合うように取り付けます。フラッシュ取り付け時には電気接点もしっかりと接続されるのを確認してください。
- 取り外す際は取り付けネジを逆に回してください

電池の装填

- フラッシュ背面にある電池室を開き、CR123A (3V) 電池を本体にあるマークに合わせて正しく装填し蓋を閉めます。

- 黒いスライダーを任意の設定にすることでフラッシュをオンにすることができます。フラッシュ上部にある透明なボタンが赤く点灯中はフラッシュがチャージ中で、緑になると発光することができます。
- ボタンは発光テストにも使えます。光量を確認したいときにお使いください。
- フラッシュのスイッチを切る時はスライダーを”OFF”の位置にします。
- 電池の消耗を抑える為にFritz the Blitzフラッシュは約3分間使用していないと自動でスイッチが切れます。

フラッシュの距離設定

フラッシュの背面には3つのイラストが描かれています。これらの設定はISO100とf/8が基にしています。

- “1/1”: 集合写真や離れた被写体を撮影する時に使います。(1.6mまで)
- “1/2”: ポートレート撮影する時に使います。(1.2mまで)
- “1/8”: クローズアップ撮影する時に使います。(0.6mまで)

多重露光(重ね撮り)の方法

多重露光とは1コマの中に複数の写真を重ね写し込むことで、いつもとは違うクリエイティブな写真を撮ることができます。La Sardinaでも簡単に多重露光をすることができます。

- ファインダーの正面にB-N/MXと書かれたスイッチがあります。
- 多重露光を撮るにはまず通常通りシャッターを切ります。次に、フィルムを巻き上げずにファインダー正面のスイッチをMX側にスライドさせます。そうすることで巻き上げをせずにシャッターがチャージされます。シャッターがチャージされたらもう一度写真を撮ります。
- La Sardinaでは無限に多重露光ができます。(露出オーバーに注意してください)

撮影テクニック

きれいな写真を撮るにはISO感度400以上のフィルムを使用してください。夜間などの暗い場所ではISO感度800のフィルムを使用することをおすすめします。

- 日中の撮影ではLa Sardinaを”N”モードに、夜間などの撮影では“B”モードに設定するのを忘れないようにしてください。
- “B”モードで撮影する時は必ず三脚を使用してください。
- カラーフィルターを使うといつもとは違う面白い写真が撮れます。

トラブルシューティング

Q: 現像後のフィルムに何も写っていませんでした!

A: フィルムが正常に装填されていないか、レンズキャップを外し忘れていた可能性があります。

Q: 現像した写真の一部が真っ暗でした。

A: 写真が暗いのは露光不足が原因です。シャッタースピードを変えたり、フラッシュを使って撮影してください。高感度フィルム(ISO感度800)のフィルムを使うとより安心です。

Q: 写真を見たらフラッシュの光が強すぎる気がします。

A: Fritz the Blitz Flashの距離設定を被写体までの距離に応じて調節しましょう。また、ISO感度400以上のフィルムを使う際は、ミルキーフィルター(フラッシュディフューザー)をFritz the Blitz Flashに装着してフラッシュの光量を調節しましょう。

Q: フィルムを巻き戻したらフィルムが千切れてしまいました。

A: フィルムが切れた時は、ダークバッグ(フィルムを光に当てずに作業するための袋)の中でフィルムを取り出し、空の真っ黒なフィルムケースなどの光が入らない容器にフィルムを入れて現像所に持って行くか、カメラにフィルムを入れたままの状態で見像所へ持って行き相談してください。

ถ้าตอนนี้คุณมีกล้อง La Sardina และฟิล์ม 35 มม. อยู่ในมือแล้ว มาอ่านคู่มือการใช้งานเพิ่มเติมได้เลย!

ขั้นตอนการโหลดฟิล์ม

เตรียมฟิล์มขนาด 35 มม. ให้พร้อม แล้วมาทำตามขั้นตอนง่ายๆ กันได้เลย:

- เปิดฝาหลังของกล้องออก โดยการเลื่อนตัวล็อกด้านซ้ายของกล้องลง แล้วค่อยๆ เลื่อนฝาหลังกล้องออก
- ดึงปุ่มกรอฟิล์ม (ด้านซ้าย) ขึ้น จากนั้นใส่ฟิล์มเข้าไปในช่องใส่ฟิล์ม แล้วดันปุ่มกรอฟิล์มกลับเข้าที่เดิม ขั้นตอนนี้จะช่วยล็อกฟิล์มของคุณให้คงที่
- คุณจะเห็นแกนเลื่อนฟิล์มทางด้านขวาของกล้อง เลื่อนตัวเลื่อน (ด้านขวา) เพื่อหาร่องฟิล์ม จากนั้นสอดฟิล์มของคุณเข้าไปในร่อง โดยตรวจสอบให้แน่ใจว่าหนามเตย (รูบนฟิล์ม) เข้าไปในตัวล้อเล็กๆ แล้ว (วิธีนี้เป็นการตรวจสอบว่าคุณใส่ฟิล์มถูกต้อง) จากนั้นหมุนที่เลื่อนฟิล์มแบบทวนเข็มนาฬิกา เพื่อให้แน่ใจว่าฟิล์มพันรอบแกนม้วนอย่างแน่นหนา โดยจะต้องเลื่อนได้แบบไม่มีการติดขัด
- ปิดกล้องด้วยฝาหลัง ตรวจสอบให้แน่ใจว่าปิดได้อย่างแน่นหนา
- กดชัตเตอร์หนึ่งครั้ง แล้วเลื่อนตัวเลื่อนทวนเข็มนาฬิกาเพื่อเลื่อนฟิล์มไปจนสุด โดยทำซ้ำกันสองครั้ง

เตรียมพร้อมไปสนุกกันเถอะ!

การตั้งค่าที่สมบูรณ์แบบ

ก่อนที่จะเริ่มถ่ายภาพ คุณต้องตรวจสอบชัตเตอร์สปีดและการโฟกัสก่อน เพื่อที่จะทำให้ผลลัพธ์ออกมาดีที่สุด!

ตั้งค่าชัตเตอร์สปีด:

- ข้างๆ ช่องมองภาพ จะมีสวิตช์เล็กๆ ที่เขียนว่า N/B/MX โดยเลือกระหว่างโหมด N (ปกติ) และ B (Bulb) เพียงแค่เลื่อนสวิตช์ไปทางซ้ายหรือขวา
- ถ้าคุณต้องการถ่ายภาพในที่แดดจัด ควรเลือกโหมด N โดยมีค่าชัตเตอร์สปีดอยู่ที่ 1/100
- ถ้าต้องการถ่ายภาพในร่มหรือแสงน้อย ควรเลือกโหมด B โดยกดค้างที่ปุ่มชัตเตอร์

การตั้งค่าโฟกัส

- ถ้าคุณต้องการถ่ายภาพหมู่หรือภาพแลนด์สเคป (ระยะ 1 เมตร - ระยะอนันต์)

นต์) เพียงหมุนที่ปรับโฟกัสหน้าเลนส์ตามเข็มนาฬิกาจนสุด

- ถ้าคุณต้องการถ่ายภาพระยะใกล้ หรือถ่ายภาพออร์ทอร์ท (ระยะ 0.6 ม. - 1 ม.) เพียงหมุนที่ปรับโฟกัสทวนเข็มนาฬิกาจนสุด

การถ่ายภาพ

หลังจากที่โหลดฟิล์มและตั้งค่าเรียบร้อยแล้ว มาเริ่มถ่ายภาพกันเถอะ!

- เพียงแค่กดปุ่มชัตเตอร์ก็ถ่ายภาพได้เลย ง่ายมาก!
- หลังจากถ่ายภาพแล้ว ให้เลื่อนที่เลื่อนฟิล์มทวนเข็มนาฬิกาจนกว่าจะหยุด จากนั้นจึงถ่ายภาพต่อไป!

การกรอฟิล์มกลับ และการโหลดฟิล์มใหม่

หลังจากถ่ายภาพจนหมดม้วนแล้ว ก็ถึงเวลาแห่งการกรอฟิล์มกลับ!

- เลื่อนที่กรอฟิล์มตามเข็มนาฬิกาจนกว่าจะได้ยินเสียง “คลิก” แล้วจะรู้สึกได้ว่าตัวเลื่อนฟรีแล้ว เท่ากับว่ากรอฟิล์มเสร็จ
- โหลดฟิล์มใหม่สำหรับการถ่ายภาพชุดต่อไป!

สำหรับกล่อง La Sardina ที่มาพร้อมแฟลชเท่านั้น:

กล่อง La Sardina มาพร้อมแฟลชอันทรงพลังอย่าง Fritz the Blitz ซึ่งจะทำให้ภาพของคุณสว่างและสีสดใสยิ่งขึ้น!

การติดตั้งและการถอดแฟลช Fritz the Blitz

- คุณจะเห็นเกลียวสำหรับล็อกอยู่ที่ด้านซ้ายของแฟลช Fritz the Blitz เพียงหมุนเกลียวของแฟลชให้เข้ากับเกลียวของกล่องจนกว่าจะแน่นก็พร้อมใช้งานแล้ว
- สำหรับการนำแฟลช Fritz the Blitz ออก ให้หมุนคลายเกลียว จากนั้นดึงออกได้เลย

การใส่ถ่าน

- เปิดที่ใส่ถ่านทางด้านหลังของแฟลชออกโดยการดึงฝาออก จากนั้นใส่ถ่าน CR123A (3V) ที่ซื้อใหม่ โดยตรวจสอบให้แน่ใจว่าใส่ได้ตรงข้ออย่างสมบูรณ์
- เปิดแฟลชโดยเลือกการตั้งค่าแบบที่ต้องการ คุณจะเห็นว่าปุ่มไฟจะสว่างขึ้นเมื่อเปิดแฟลช ปุ่มจะเปลี่ยนเป็นสีแดงเมื่อกำลังชาร์จไฟ และ

เปลี่ยนเป็นสีเขียวเมื่อพร้อมใช้งาน

- ปุ่มด้านบนแฟลชเป็นปุ่มสำหรับการทดสอบแฟลช สามารถกดได้ทุกเมื่อที่ต้องการ ลองกดยั้งได้เลย!
- สำหรับการปิดแฟลช เลื่อนสวิตช์ไปที่โหมด off
- แฟลช Fritz the Blitz จะปิดอัตโนมัติเมื่อไม่ได้ใช้งานเกิน 3 นาที เพื่อการประหยัดพลังงาน

การตั้งค่าระดับของแฟลช Fritz the Blitz

- ถ้าคุณพลิกไปที่ด้านหลังของแฟลช Fritz the Blitz จะเห็นสัญลักษณ์อยู่ 3 แบบ: , และ . ซึ่งระยะเหล่านี้สัมพันธ์กับฟิล์ม ISO 100 ที่ f/8
- ตั้งโหมดนี้เมื่อคุณต้องการถ่ายภาพหมู่หรือวัตถุที่อยู่ห่างไกลออกไป (สูงสุด 1.6 ม.)
- ตั้งโหมดนี้เมื่อคุณต้องการถ่ายภาพพอร์เทรท (สูงสุด 1.2 ม.)
- ตั้งโหมดนี้เมื่อคุณต้องการถ่ายภาพระยะใกล้ (0.6 ม.)

การถ่ายภาพซ้อน

การถ่ายภาพซ้อนเป็นวิธีการสร้างสรรค์ภาพง่ายๆ ในสไตล์ Lomography และกล้อง La Sardina ก็สามารถใช้โหมดนี้ได้ง่ายมากๆ เลยนะ!

- คุณจะเห็นสวิตช์ N/B ด้านหน้าช่องมองภาพ ถัดไปจะมีสวิตช์ที่เขียนว่า MX เช่นกัน สำ
- หรับการถ่ายภาพซ้อนง่ายมากๆ เมื่อถ่ายภาพแรกเสร็จแล้วยังไม่ต้องเลื่อนฟิล์ม ให้เลื่อนสวิตช์ไปทางด้านขวาที่เขียนว่า MX จากนั้นถ่ายภาพต่อไปที่ต้องการซ้อนได้เลย!
- คุณสามารถทำตามขั้นตอนนี้ได้หลายๆ รอบ เพื่อซ้อนภาพได้ไม่จำกัดจำนวนเลย

เทคนิคการถ่าย

- เพื่อผลลัพธ์ที่ออกมาดีที่สุด ถ้าต้องการถ่ายในที่แดดจัดให้ใช้ฟิล์ม ISO 100 แต่ถ้าหากต้องการถ่ายในสภาพแสงที่ค่อนข้างหลากหลาย ควรใช้ฟิล์ม ISO 400
- ถ้าต้องการถ่ายภาพในตอนกลางวันหรือกลางแจ้ง อย่าลืมตั้งค่ากล้อง La Sardina ไว้ในโหมด “N” เสมอ และตั้งค่าไว้ที่โหมด “B” หากต้องการถ่ายในที่ที่แสงน้อย
- ควรใช้กล้อง La Sardina คู่กับแฟลช Fritz the Blitz เป็นหลัก เพื่อจะได้ถ่ายภาพได้ในสภาพแสงที่หลากหลาย และอย่ากลัวที่จะทดลองใช้แฟลชในแต่ละช่วงเวลาของวันด้วย
- ฟิลเตอร์เจลสีจะทำให้ภาพถ่ายของคุณน่าสนใจยิ่งขึ้น อย่าลืมใช้นะ!

ปัญหาที่อาจพบ

Q: ล้างฟิล์มออกมาแล้วภาพมืดทั้งม้วนเลย

A: ตรวจสอบให้แน่ใจว่าคุณใส่ฟิล์มได้อย่างถูกต้อง และอย่าลืมเปิดหน้าเลนส์ก่อนถ่ายภาพ

Q: พอล้างฟิล์มแล้ว ภาพออกมามีดและมองแทบไม่เห็นอะไรเลย

A: ถ้าคุณถ่ายภาพในร่มหรือในที่แสงน้อย ควรใช้โหมด 'B' และอย่าลืมใช้คู่กับแฟลช Fritz the Blitz (ถ้าคุณซื้อชุดพร้อมแฟลช)

Q: แสงจากแฟลชจ้าเกินไป

A: ถ้าคุณใช้แฟลช Fritz the Blitz คู่กับกล่อง La Sardina ให้ตั้งค่าแฟลชตามระยะที่ต้องการ และถ้าคุณใช้ฟิล์ม ISO 400 หรือมากกว่านั้น ควรใช้ฟิลเตอร์กรองแสงแฟลช

Q: ฟิล์มขาดตอนกำลังกรอฟิล์ม

A: พยายามกรอฟิล์มกลับเข้ากลัก โดยใช้ถุงมิดหรือให้ทางแล็บล้างฟิล์มช่วยนำฟิล์มออกมาจากกลักให้ และในการกรอฟิล์มที่ถูกต้องต้องกรอไปตามเข็มนาฬิกา

Итак, у вас есть La Sardina, рулон 35-мм пленки, и теперь вы готовы выйти в мир, чтобы сделать несколько снимков? Если вы сможете сдержать это волнение и пролистать это легкое для чтения руководство, мы можем гарантировать, что вы получите максимум от вашего нового аналогового лучшего друга!

Установка плёнки

Имея под рукой рулон 35-мм пленки, следуйте этим инструкциям, чтобы правильно зарядить камеру:

- Снимите заднюю дверцу камеры, нажав на маленький выступ на левой стороне камеры (если смотреть с задней стороны камеры), и осторожно поднимите заднюю дверцу.
- Потяните ручку перемотки (левую) вверх, вставьте свежий рулон пленки в камеру, затем снова опустите ручку перемотки. Это должно зафиксировать пленку на месте.
- С правой стороны камеры вы увидите приемную катушку. Поверните ручку продвижения (правую), чтобы найти щель для пленки. Проведите пленку в щель, следя за тем, чтобы звездочки (отверстия на пленке) зацепились за зубцы перфорации, которые вы видите на маленьком колесике (это обеспечит надежную фиксацию пленки). Поверните ручку продвижения против часовой стрелки, чтобы убедиться, что пленка плотно намотана на катушку. Вы должны видеть, как пленка плавно наматывается на приемную катушку.
- Установите на место заднюю дверцу камеры и убедитесь, что она надежно закрыта.
- Нажмите на затвор один раз, а затем поверните колесо продвижения против часовой стрелки, чтобы продвинуть пленку до упора. Повторите это дважды, чтобы продвинуть пленку, которая была экспонирована во время загрузки.

А теперь постарайтесь сдержать свое волнение! Сделайте глубокий вдох. Вдох. Выдох. Итак, вы почти готовы начать снимать свои невероятные ломографические приключения с помощью вашей La Sardina!

Достижение идеальных параметров

Прежде чем начать съемку, вы, возможно, захотите бегло просмотреть настройки выдержки и фокусировки. Таким образом, вы можете быть уверены, что при съемке вы добьетесь наилучших результатов!

Установка выдержки:

- Если вы быстро посмотрите прямо перед видоискателем, то увидите небольшой переключатель с надписью N/B/MX. Вы можете выбрать режим N (обычный) или B (ламповый), просто щелкнув переключатель влево или вправо.
- Режим N следует использовать при съемке в солнечную погоду. N означает "Нормальный, 1/100 секунды".
- Режим B следует использовать при съемке в помещении или в ситуациях, когда освещение не очень хорошее. B означает "Bulb Shutter", и в этом режиме затвор остается открытым до тех пор, пока вы удерживаете спусковую кнопку.

Настройка параметров фокусировки

- Если вы собираетесь снимать групповые фотографии или пейзажи (на любом расстоянии от 1 м до бесконечности), просто поверните фокусирующую трубку по часовой стрелке до упора. Над фокусирующей трубкой должен появиться символ.
- Если вы собираетесь снимать близко расположенные объекты или автопортрет (на любом расстоянии от 0,6 м до 1 м), просто поверните фокусирующую трубку против часовой стрелки до упора. Вы должны увидеть символ над фокусирующей трубкой.

Создание фотографий

После того, как вы успешно зарядили пленку и настроили параметры камеры, наконец-то пришло время начать съемку!

- Чтобы сделать снимок, просто нажмите на затвор до конца. Это так просто!
- После того как вы сделали снимок, просто поверните колесо продвижения против часовой

стрелки, пока не почувствуете, что оно остановилось. Теперь вы готовы к следующему выстрелу!

Перемотка и перезарядка с помощью пленки

Когда вы не сможете продвинуть пленку дальше, вы поймете, что пришло время перемотать и перезагрузить!

- Просто поверните колесо перемотки по часовой стрелке, пока не услышите звук “щелчок”. После этого колесо перемотки должно стать более свободным, что означает, что пленка полностью перемотана.
- Зарядите ваш La Sardina новым рулоном пленки и продолжайте снимать!

ЗАРЯДИТЕ ВАШ LA SARDINA НОВЫМ РУЛОНОМ ПЛЕНКИ И ПРОДОЛЖАЙТЕ СНИМАТЬ!

Ваш La Sardina поставляется с насадкой для мощной вспышки Fritz the Blitz, поэтому не забудьте использовать ее по максимуму! Использование вспышки Fritz Blitz с La Sardina дает дополнительный источник света, благодаря которому ваши снимки получаются более яркими!

Прикрепление и отсоединение вспышки Fritz the Blitz Flash

- Вы увидите винт фиксации вспышки на правой стороне вспышки Fritz the Blitz. Просто совместите винт с гнездом фиксации вспышки и микроконтактом вспышки на камере. Теперь поворачивайте винт фиксации вспышки до тех пор, пока вспышка не будет надежно закреплена на камере.
- Чтобы снять вспышку Fritz the Blitz, просто открутите винт фиксации вспышки и отсоедините ее.

Вставка аккумулятора

- Откройте крышку батарейного отсека на задней панели вспышки, потянув ее вниз. Теперь

вставьте новую батарейку CR123A (3 В), следя за правильным совмещением символов, а затем снова закройте дверцу.

- Включите вспышку, переместив кнопку включения на выбранную настройку вспышки. Вы увидите, что кнопка загорается, когда вспышка включена. Кнопка загорается красным цветом при зарядке и становится зеленой, когда вспышка готова к работе.
- Эта кнопка также служит в качестве кнопки тестового срабатывания. Вы можете нажать ее в любое время, чтобы проверить работу вспышки. Попробуйте прямо сейчас!
- Чтобы выключить вспышку, переведите переключатель в положение "Выкл."..
- Fritz the Blitz Flash автоматически отключается через 3 минуты без использования в целях экономии заряда батареи.

Настройка уровня вашего Fritz the Blitz Flash

- Если вы посмотрите на обратную сторону вашего Fritz the Blitz Flash, вы увидите эти три символа: , и . Все эти расстояния относятся к пленке ISO 100 при f/8.
- Установите при групповой съемке или съемке удаленных объектов (до 1,6 м).
- Установите при съемке портретов (до 1,2 м)
- Установите значение при съемке объектов крупным планом. (0.6 м)

Мульти-экспозиции

Многократная экспозиция - это невероятно простая техника, которая соответствует творческому духу Lomography! Поэтому мы ни за что не допустили бы, чтобы ваша La Sardina была лишена этой функции. Вот как ею пользоваться

- Если вы посмотрите на переключатель N/B, расположенный прямо перед видоискателем, то увидите, что в него также встроен переключатель МХ.
- Чтобы сделать невероятные многократные экспозиции, просто сделайте первый снимок и не продвигайте пленку. Теперь переведите переключатель МХ вправо, взведите затвор, и вы готовы к съемке второго кадра!
- Вы можете повторять вышеописанное для неограниченного количества экспозиций!

Подсказки по съёмке

- Для достижения наилучших результатов используйте пленку ISO 100 при съемке на ярком солнце и более универсальную пленку ISO 400 для различных ситуаций.
- Не забудьте установить режим La Sardina на "N" при солнечном свете и на "B" при слабом освещении.
- Считайте вспышку Fritz the Blitz близким другом La Sardina! Почему бы не попробовать использовать их вместе в самых разных ситуациях и, конечно, не бойтесь использовать их днем.
- Цветные фильтры всегда гарантированно преподнесут сюрпризы, так что попробуйте!

Устранение неполадок

В: Я получил обратно свою проявленную пленку, но она пустая!

О: Всегда следите за тем, чтобы пленка была правильно заряжена, тщательно следуйте инструкциям в руководстве. И не забудьте снять крышку объектива перед началом съемки!

В: Я получил свою пленку обратно, но многие фотографии кажутся очень мутными, и на них трудно что-либо разглядеть.

О: Если вы снимаете в помещении или при слабом освещении, просто переведите камеру La Sardina в режим "B" и не забывайте использовать вспышку Fritz the Blitz (если она у вас есть) при любой возможности!

В: Вспышка кажется слишком сильной на моих фотографиях!

О: Если вы используете вспышку Fritz the Blitz с вашей La Sardina, не забудьте настроить параметры в соответствии со значками расстояния. Если вы используете пленку с ISO 400 или выше, попробуйте прикрепить к вспышке светорассеиватель!

В: Помогите! Когда я начал перематывать камеру, пленка защелкнулась!

О: Попробуйте загрузить сломанную пленку в пустой рулон, держа его в темном пакете, или обратитесь за помощью к дружелюбному лаборанту. Помните, что при перемотке пленки ее всегда следует перематывать по часовой стрелке.