



KODAK EKTAR H35N

Half Frame Film Camera

Инструкция



Please read this Guide carefully before using and keep it with you for future reference.

GETTING STARTED

1. Задняя крышка камеры
2. Защелка задней крышки
3. Камера кассеты с пленкой
4. Вал перемотки пленки
5. Вспышка
6. Колесо подачи пленки
7. Колесо шкива для пленки
8. Приемная катушка пленки
9. Кнопка спуска затвора
10. Счетчик кадров
11. Окуляр видоискателя
12. Колесо включения/выключения вспышки
13. Индикатор готовности вспышки
14. Кнопка перемотки пленки
15. Рукоятка перемотки пленки
16. Крышка батарейного отсека
17. Объектив
18. Место крепления шнура
19. Переключатель звездчатого фильтра
20. Затвор с ручкой
21. Отверстие для штатива

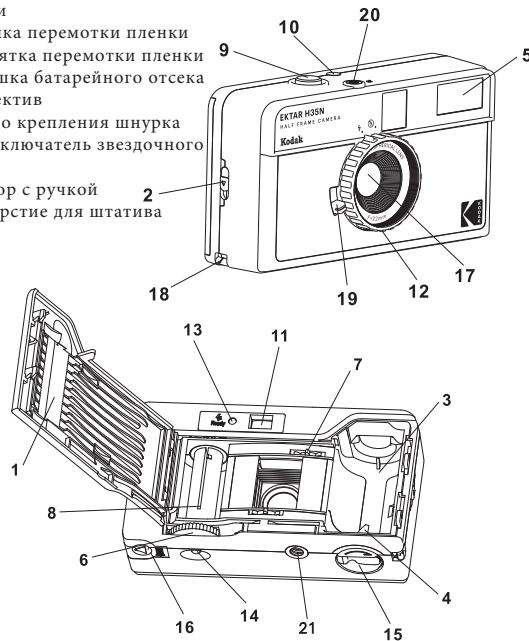

Loading Film

1. Откройте заднюю крышку камеры (1), отпустив фиксатор задней крышки (2).
 2. Поместите кассету с пленкой в камеру для кассеты с пленкой (3), убедившись, что полый конец пленки вставлен в вал перемотки пленки (4).
 3. Когда кассета правильно сядет на место, вытащите и вставьте заправочный конец пленки в приемную катушку пленки (8).
 4. Нажмите кнопку спуска затвора (9) один раз и поверните колесо подачи пленки (6).
 5. Убедитесь, что перфорация пленки зацеплена с зубьями колеса подачи пленки (7).
 6. Закройте заднюю крышку камеры (1) после того, как пленка будет правильно загружена.
 7. Нажмите кнопку спуска затвора (9) один раз.
- Повторяйте шаги, пока счетчик пленки (10) не покажет «1». Счетчик пленки (10) показывает количество кадров рулона пленки на данный момент.

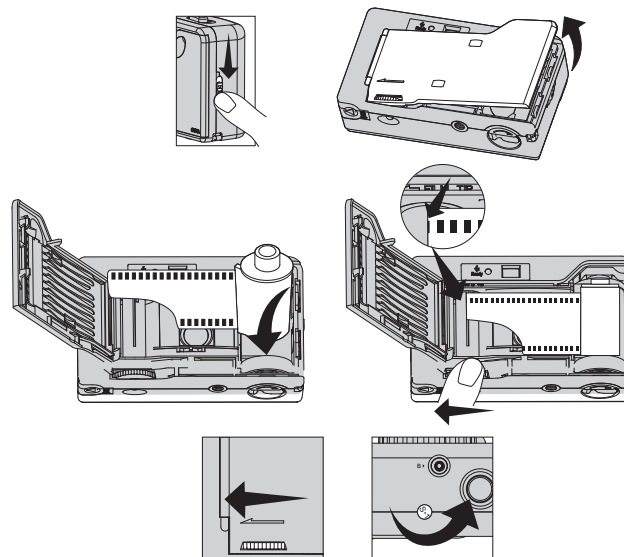

Loading Battery

1. Откройте крышку батарейного отсека (16).
2. Вставьте одну щелочную батарею AAA в крышку батарейного отсека (16) в соответствии с обозначением +.
3. Закройте крышку батарейного отсека (16).

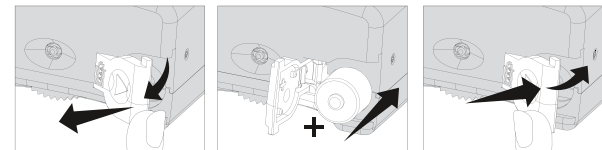

Using Flash

1. При съемке в помещении или в условиях слабого/облачного освещения включите вспышку, отрегулировав колесо включения/выключения вспышки (12).
2. Подождите, пока загорится индикатор готовности вспышки (13).
3. Выключайте вспышку, когда она не используется.

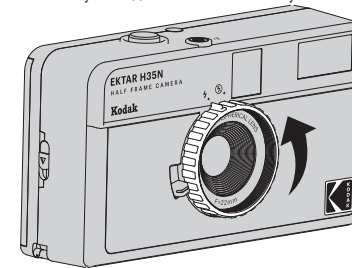

ВАЖНО:
Когда вспышка включена и индикатор готовности вспышки становится красным, вспышка будет заряжена один раз. Вспышка будет сдана для следующего снимка.
Если вы не хотите использовать вспышку для следующего снимка, переключите колесо вспышки в положение «Выкл.».

Taking Photo

1. Скомпонуйте снимок, глядя в окуляр видоискателя (11).
2. Расположите ключевой объект фотографии на расстоянии не менее 1,5 метров от себя.
3. Определите, следует ли включать вспышку.
4. Слегка нажмите кнопку спуска затвора (9), чтобы сделать снимок.
5. После того, как вы сделаете снимок, вращайте колесо подачи пленки (6), пока оно не остановится.
6. Повторите шаги с 1 по 5, чтобы сделать следующий снимок.

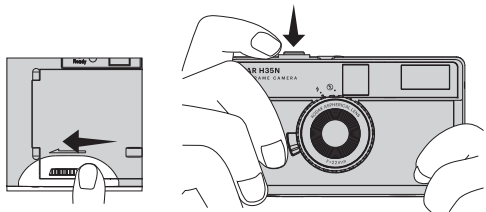

Using Bulb Shutter

1. Вставьте штатив в отверстие для штатива (21), чтобы стабилизировать камеру во время съемки с выдержкой в режиме Bulb.
2. Вставьте тросик спуска затвора в затвор Bulb (20).
3. Нажмите и удерживайте кнопку тросика спуска затвора во время съемки. Пока кнопка тросика спуска затвора нажата, затвор остается открытым.
4. Вращайте колесо подачи пленки (6) до тех пор, пока оно не остановится, чтобы сделать следующий снимок.

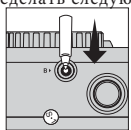

Примечание: Обратите внимание, что если пленка не протянута до/после использования Bulb Shutter (20), произойдет двойная экспозиция. Штатив и спусковой тросик в комплект не входят.

Using Star Filter

1. Нажмите переключатель звездного фильтра (19) вверх, чтобы применить звездный фильтр.
2. Направьте камеру на источники мягкого света, такие как лампочки, и на отражение света на воде, зеркалах, стеклянных поверхностях и т. д.
3. Слегка нажмите кнопку спуска затвора (9), чтобы сделать снимок.
4. После съемки фотографии вращайте колесо подачи пленки (6) до тех пор, пока оно не остановится.
5. При применении звездный фильтр создает 4-лучевые блики на светлых пятнах.
6. Нажмите переключатель звездного фильтра (19) вниз, когда он не используется.

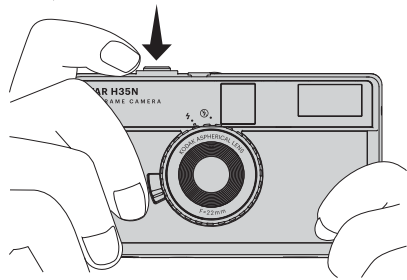
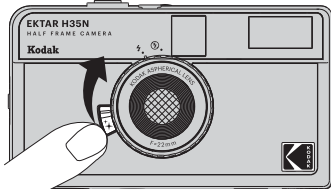

Рекомендация: При использовании звездного фильтра избегайте яркого света, который может привести к появлению больших бликов на световых пятнах.

Unloading Film

1. После съемки последнего снимка колесо подачи пленки (6) остановится.
2. Нажмите кнопку перемотки пленки (14), чтобы освободить пленку для перемотки.
3. Поднимите рукоятку перемотки пленки (15) и поверните ее по часовой стрелке, чтобы перемотать пленку.
4. Откройте заднюю крышку камеры (1) и извлеките пленку для обработки.

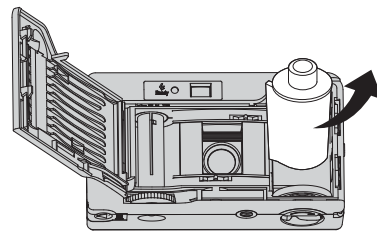
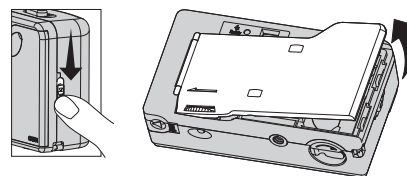
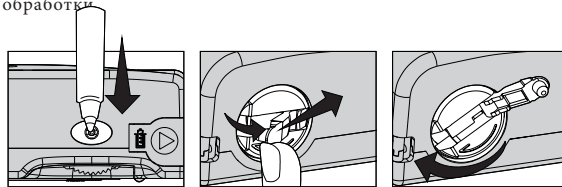

Примечание: 1 снимок KODAK EKTAR H35N дает 2 фотографии в полкадра. Пленка 36 эксп. дает 72 фотографии в полкадра, а пленка 24 эксп. дает 48 фотографий в полкадра

ПРЕДУПРЕЖДЕНИЕ О БАТАРЕЕ:

Неправильная замена батареи может привести к утечке или взрыву, а также может привести к травмам. Неправильное обращение с перезаряжаемой батареей может привести к пожару или химическому ожогу. Не разбирайте и не подвергайте батарею воздействию проводящих материалов, влаги или сильного тепла. Не используйте и не заряжайте батарею, если она протекает, обесцвечена, деформирована или имеет какие-либо отклонения. Не оставляйте батарею разряженной или неиспользуемой в течение длительного периода времени. Избегайте воздействия чрезвычайно высоких или низких температур во время использования, хранения или транспортировки батарей. Срок службы батареи зависит от использования. Неиспользуемая батарея должна быть утилизирована в соответствии с местными законами или выброшена в мусорный бак для электроники, если это не регулируется действующими законами или правилами. Храните батареи в недоступном для детей месте.