



KODAK EKTAR H35

Half Frame Film Camera

Инструкция



Please read this Guide carefully before using and keep it with you for future reference.

GETTING STARTED

1. Задняя крышка
2. Замок
3. Место установки фотопленки
4. Вал перемотки пленки
5. Вспышка
6. Колесо перемотки пленки
7. Колесо протяжки пленки
8. Приемная катушка пленки
9. Кнопка спуска
10. Счетчик кадров
11. Видоискатель
12. Колесо вкл/выкл вспышки
13. Диод готовности вспышки
14. Кнопка смотки пленки
15. Рукоятка перемотки пленки
16. Крышка батарейного отсека
17. Объектив
18. Место крепления шнура

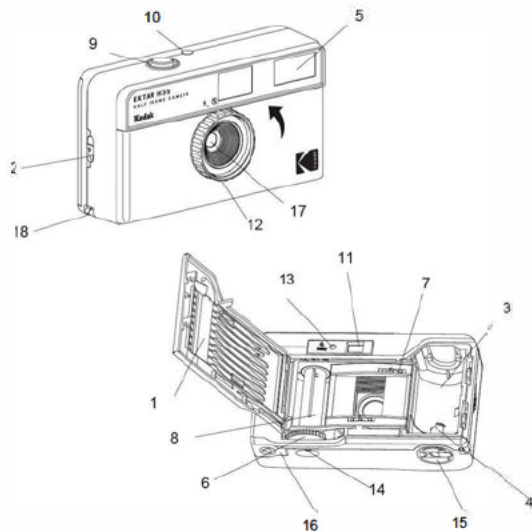

1. Откройте заднюю крышку камеры (1), отпустив фиксатор задней крышки (2).
2. Поместите кассету с пленкой в отсек для кассеты с пленкой (3), убедившись, что полый конец пленки вставлен в вал перемотки пленки (4).
3. Когда кассета правильно сядет на место, вытяните и вставьте заправочный конец пленки в приемную катушку пленки (8).
4. Нажмите кнопку спуска затвора (9) один раз и поверните колесо подачи пленки (6).
5. Убедитесь, что перфорация пленки зацеплена с зубьями колеса подачи пленки (7).
6. Закройте заднюю крышку камеры (1) после того, как пленка будет правильно загружена.
7. Нажмите кнопку спуска затвора (9) один раз.
8. Повторяйте шаги, пока счетчик пленки (10) не покажет «1». Счетчик пленки (10) показывает количество кадров рулона пленки на данный момент.

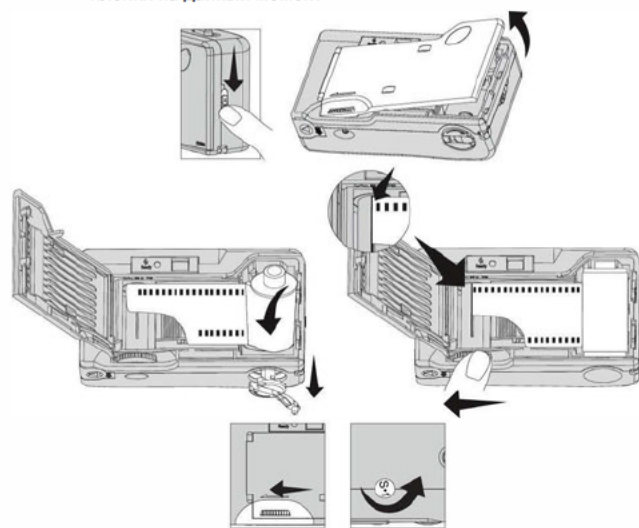

Loading Battery

1. Откройте крышку батарейного отсека (16).
2. Вставьте одну щелочную батарею AAA в крышку батарейного отсека (16) в соответствии с обозначением +.
3. Закройте крышку батарейного отсека (16).

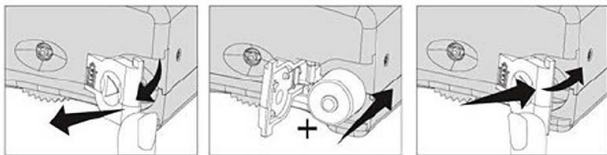

Taking Photo

1. Скомпонуйте снимок, глядя в окуляр видоискателя (11).
2. Расположите ключевой объект фотографии на расстоянии не менее 1,5 метров от себя.
3. Определите, следует ли включать вспышку.
4. Слегка нажмите кнопку спуска затвора (9), чтобы сделать снимок.
5. После того, как вы сделаете снимок, вращайте колесо подачи пленки (6) до тех пор, пока оно не остановится.
6. Повторите шаги с 1 по 5, чтобы сделать следующий снимок.

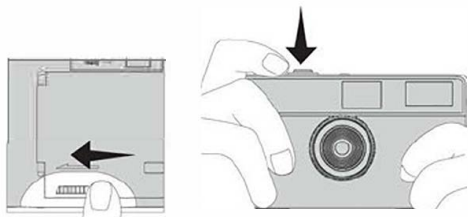

Unloading Film

1. После съемки последнего снимка колесо подачи пленки (6) остановится и начнет вращаться.
2. Нажмите кнопку перемотки пленки (14), чтобы освободить пленку для перемотки.
3. Поднимите рукоятку перемотки пленки (15) и поверните ее по часовой стрелке, чтобы перемотать пленку.
4. Откройте заднюю крышку камеры (1) и извлеките пленку для обработки.

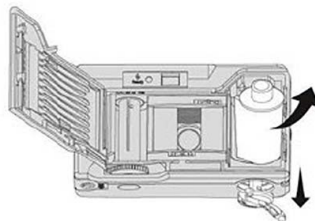
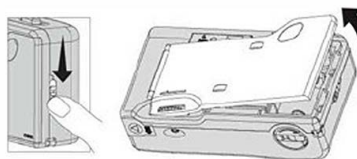
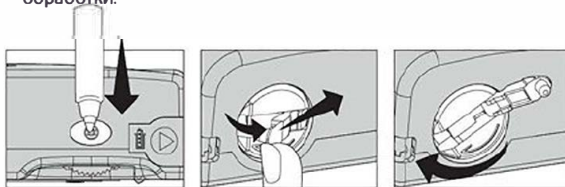

Обратите внимание, что 1 снимок KODAK EKTAR H35 дает 2 фотографии в полкадра. Пленка 36 эксп. дает 72 фотографии в полкадра, а пленка 24 эксп. дает 48 фотографий в полкадра.

Using Flash

1. При съемке в помещении или в условиях слабого/облачного освещения включите вспышку, отрегулировав колесо включения/выключения вспышки (12).
2. Подождите, пока загорится индикатор готовности вспышки (13).
3. Выключайте вспышку, когда она не используется.

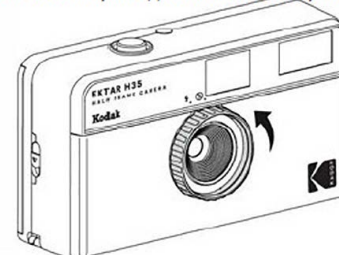

ВАЖНО:

Когда вспышка включена и индикатор готовности вспышки загорается красным, вспышка будет заряжена один раз. Вспышка будет срабатывать для следующего снимка.

Если вы не хотите использовать вспышку для следующего снимка, быстро переключите колесо вспышки в положение «Выкл.» до того, как индикатор готовности вспышки загорится красным.

ПРЕДУПРЕЖДЕНИЕ О БАТАРЕЕ:

Неправильная замена батареи может привести к утечке или взрыву, а также может привести к травмам. Неправильное обращение с аккумуляторной батареей может привести к возгоранию или химическому ожогу. Не разбирайте и не подвергайте батарею воздействию токопроводящих материалов, влаги или сильного тепла. Не используйте и не заряжайте батарею, если она протекает, обезцвечена, деформирована или имеет какие-либо отклонения. Избегайте воздействия экстремально высоких или низких температур во время использования, хранения или транспортировки батарей. Срок службы батареи зависит от использования. Нерабочая батарея должна быть утилизирована в соответствии с местными законами или выброшена в мусорный бак для электронных отходов, если это не предусмотрено действующими законами или правилами. Храните батареи в недоступном для детей месте.